

*Arkusze zawiera informacje prawnie
chronione do momentu rozpoczęcia egzaminu*

Układ graficzny © CKE 2015

CKE **CENTRALNA
KOMISJA
EGZAMINACYJNA**

Nazwa kwalifikacji: **Prowadzenie procesu przeróbki kopalin stałych**

Oznaczenie kwalifikacji: **M.35**

Wersja arkusza: **X**

M.35-X-15.05

Czas trwania egzaminu: **60 minut**

EGZAMIN POTWIERDZAJĄCY KWALIFIKACJE W ZAWODZIE

Rok 2015

CZĘŚĆ PISEMNA

Instrukcja dla zdającego

1. Sprawdź, czy arkusz egzaminacyjny zawiera 9 stron. Ewentualny brak stron lub inne usterki zgłoś przewodniczącemu zespołu nadzorującego.
2. Do arkusza dołączona jest KARTA ODPOWIEDZI, na której w oznaczonych miejscach:
 - wpisz oznaczenie kwalifikacji,
 - zamaluj kratkę z oznaczeniem wersji arkusza,
 - wpisz swój numer PESEL*,
 - wpisz swoją datę urodzenia,
 - przyklej naklejkę ze swoim numerem PESEL.
3. Arkusz egzaminacyjny zawiera test składający się z 40 zadań.
4. Za każde poprawnie rozwiązane zadanie możesz uzyskać 1 punkt.
5. Aby zdać część pisemną egzaminu musisz uzyskać co najmniej 20 punktów.
6. Czytaj uważnie wszystkie zadania.
7. Rozwiązania zaznaczaj na KARCIE ODPOWIEDZI długopisem lub piórem z czarnym tuszem/atramentem.
8. Do każdego zadania podane są cztery możliwe odpowiedzi: A, B, C, D. Odpowiada im następujący układ krater w KARCIE ODPOWIEDZI:

A	B	C	D
---	---	---	---

9. Tylko jedna odpowiedź jest poprawna.
10. Wybierz właściwą odpowiedź i zamaluj kratkę z odpowiadającą jej literą – np., gdy wybrałeś odpowiedź „A”:

<input checked="" type="checkbox"/>	B	C	D
-------------------------------------	---	---	---

11. Staraj się wyraźnie zaznaczać odpowiedzi. Jeżeli się pomylisz i błędnie zaznaczysz odpowiedź, otocz ją kółkiem i zaznacz odpowiedź, którą uważasz za poprawną, np.

<input checked="" type="checkbox"/>	B	C	<input checked="" type="checkbox"/>
-------------------------------------	---	---	-------------------------------------

12. Po rozwiązaniu testu sprawdź, czy zaznaczyłeś wszystkie odpowiedzi na KARCIE ODPOWIEDZI i wprowadziłeś wszystkie dane, o których mowa w punkcie 2 tej instrukcji.

Pamiętaj, że oddajesz przewodniczącemu zespołu nadzorującego tylko KARTĘ ODPOWIEDZI.

Powodzenia!

* w przypadku braku numeru PESEL – seria i numer paszportu lub innego dokumentu potwierdzającego tożsamość

Zadanie 1.

Jaką kruszarkę przedstawia rysunek?

- A. Szczękową.
- B. Młotkową.
- C. Stożkową.
- D. Walcową.

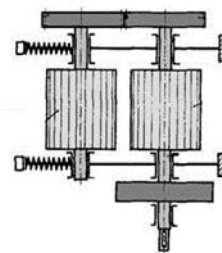

Zadanie 2.

Na fotografii przedstawiono

- A. wzbogacalnik.
- B. przesiewacz.
- C. zagęszczacz.
- D. osadnik.



Zadanie 3.

Nadawę surową przyjmuje się

- A. na taśmociągach.
- B. w wagonach.
- C. na taśmach.
- D. w skipach.

Zadanie 4.

Jakie uziarnienie ma gruby węgiel kamienny przeznaczony do rozdrobnienia?

- A. Od 25 do 50 mm
- B. Od 10 do 20 mm
- C. Od 12 do 20 mm
- D. Od 5 do 10 mm

Zadanie 5.

W jakich maszynach przerobczych wykorzystuje się rynnę zwężającą do dozowania nadawy?

- A. We wzbogacalnikach.
- B. W przesiewaczach.
- C. We flotownikach.
- D. W osadzarkach.

Zadanie 6.

Rysunek przedstawia schemat rozdrabiania węgla kamiennego metodą

- A. ścinania.
- B. ścierania.
- C. uderzania.
- D. zgniatania.

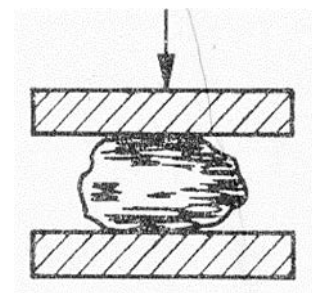

Zadanie 7.

Nadawa o uziarnieniu 0-250 mm jest poddawana

- A. peletowaniu.
- B. brykietowaniu.
- C. separacji magnetycznej.
- D. klasyfikacji mechanicznej.

Zadanie 8.

Szczęka ruchoma kruszarki napędzana jest przekładnią

- A. zębatą.
- B. ciągnową.
- C. planetarną.
- D. hydrostatyczną.

Zadanie 9.

Sita o wymiarach oczek od 0,05 do 1 mm stosuje się w procesie

- A. odpylania.
- B. odmulania.
- C. klasyfikacji.
- D. wzbogacania.

Zadanie 10.

W młynach kulowych jest przeprowadzany proces

- A. rozdrabniania.
- B. wzbogacania.
- C. przesiewania.
- D. odpylania.

Zadanie 11.

Proces klasyfikacji hydraulicznej przeprowadza się na klasyfikatorach

- A. powietrznych.
- B. korytowych.
- C. bębnowych.
- D. rusztowych.

Zadanie 12.

Który wzór służy do obliczania współczynnika przeswitu sita?

$p = 100 \cdot \frac{F_o}{F_s} \quad [\%]$	$p = F_o \cdot F_s \quad [m^2]$	$p = F_o - F_s \quad [m]$	$p = \frac{F_o}{F_s} \cdot 50\% \quad [m]$
A.	B.	C.	D.

gdzie:

F_o – powierzchnia wszystkich otworów sita,

F_s – skład ziarnowy.

Zadanie 13.

Procesowi rozdrabniania ziarna o wymiarach od 2 do 5 mm poddawane są ziarna

- A. grube.
- B. średnie.
- C. drobne.
- D. miążkie.

Zadanie 14.

Zagrożenie wybuchem pyłu węglowego podczas prowadzenia procesu przeróbki może wystąpić

- A. w osadniku.
- B. na przesypie.
- C. w osadzarce.
- D. w hydrocyklonie.

Zadanie 15.

Jakie uziarnienie powinna mieć nadawa skierowana do procesu flotacji rud cynkowo-ołowiowych?

- A. Powyżej 2,0 mm
- B. Powyżej 1,0 mm
- C. Poniżej 0,2 mm
- D. Powyżej 0,5 mm

Zadanie 16.

Młyny kulowe są stosowane w procesie przygotowania nadawy do flotacji

- A. soli.
- B. bentonitu.
- C. rudy miedzi.
- D. węgla kamiennego.

Zadanie 17.

Wzbogacanie magnetyczne stosuje się do

- A. węgla kamiennego.
- B. rud żelaza.
- C. barytu.
- D. pirytu.

Zadanie 18.

W procesie wzbogacania grawitacyjnego na stole koncentracyjnym kontroluje się

- A. kąt nachylenia płyty roboczej.
- B. gęstość cieczy ciężkiej.
- C. wielkość szczeliny.
- D. zawartość mętów.

Zadanie 19.

Przy jakiej wartości gęstości cieczy, podczas wzbogacania strumieniowego, uzyskuje się najmniejsze ziarna?

- A. 1,2 g/cm³
- B. 1,4 g/cm³
- C. 1,6 g/cm³
- D. 1,8 g/cm³

gęstości cieczy	wielkość ziarna
g/cm ³	mm
1,2	14
1,4	18
1,6	22
1,8	30

Zadanie 20.

Węgiel koksujący o wymiarze ziaren poniżej 1 mm wzbogaca się metodą

- A. flotacji.
- B. specjalną.
- C. fluidyzacji.
- D. grawitacyjną.

Zadanie 21.

Wzbogacanie węgla energetycznych jest prowadzone w

- A. odmulnikach.
- B. maszynach flotacyjnych.
- C. klasyfikatorach stożkowych.
- D. klasyfikatorach zwojowych.

Zadanie 22.

Podczas wzbogacania magnetycznego wielkość ziaren rudy żelaza **nie może przekraczać**

- A. 3 mm
- B. 8 mm
- C. 16 mm
- D. 21 mm

Zadanie 23.

Maszyna przedstawiona na rysunku stosowana jest

- A. do rozdrabniania węgla.
- B. do przesiewania węgla.
- C. do wzbogacania węgla.
- D. do peletowania węgla.

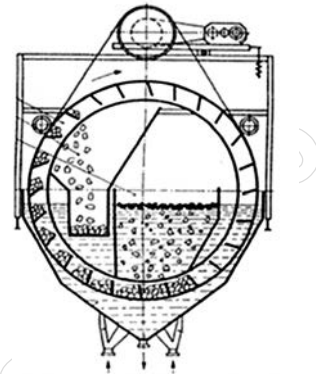

Zadanie 24.

Na rysunku przedstawiono schemat

- A. flotownika.
- B. osadzarki.
- C. przesiewacza wibracyjnego.
- D. klasyfikatora strumieniowego.

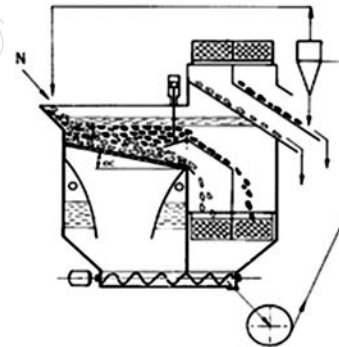

Zadanie 25.

W procesie flotacji z pierwszych przedziałów uzyskuje się

- A. męty.
- B. odpady.
- C. koncentraty.
- D. półprodukty.

Zadanie 26.

Odczynnikami zbierającymi w procesie flotacji są

- A. spinacze.
- B. kolektory.
- C. regulatory.
- D. aktywatory.

Zadanie 27.

Ziarna hydrofobowe przylepiają się do pęcherzyków powietrza

- A. w osadniku.
- B. w pelecjarce.
- C. we flotowniku.
- D. w hydrocyklonie.

Zadanie 28.

Hydrocyklony o małych średnicach służą do wzbogacania

- A. ziaren drobnouziarnionych.
- B. średnich klas ziarnowych.
- C. grubych klas ziarnowych.
- D. ziaren o dużej średnicy.

Zadanie 29.

W odmulniku Dorra do odprowadzania mułu stosuje się pompę

- A. wielotłoczkową.
- B. przeponową.
- C. krzywkową.
- D. zębatą.

Zadanie 30.

Obracające się ramię do zagarniania mułu jest wykorzystywane

- A. w separatorze magnetycznym.
- B. w odmulniku Dorra.
- C. w przesiewaczu.
- D. w osadniku.

Zadanie 31.

Zbiorniki do odwadniania mułów są wyposażone

- A. w rury obciekowe.
- B. w filtry próżniowe.
- C. w zgarniaki.
- D. w siata.

Zadanie 32.

Który element stanowi część wirówki odwadniającej?

- A. Sito łukowe.
- B. Kosz sitowy.
- C. Filtr próżniowy.
- D. Przegrodę przelewową.

Zadanie 33.

Siła odśrodkowa jest wykorzystana

- A. w sitach łukowych.
- B. w filtrach próżniowych.
- C. w osadzarkach tłokowych.
- D. w kruszarkach walcowych.

Zadanie 34.

Do procesu suszenia w suszarkach bębnowych wykorzystuje się

- A. ciekły azot.
- B. siarczek azotu.
- C. gorące spaliny.
- D. sprężone powietrze.

Zadanie 35.

Muły są zagęszczane

- A. w suszarkach.
- B. w odmulnikach.
- C. we flotownikach.
- D. w hydrocyklonach.

Zadanie 36.

W wyniku odwadniania na sitach łukowych otrzymuje się ziarna o wymiarach

- A. 50-80 mm
- B. 40-50 mm
- C. 10-31 mm
- D. 0-1 mm

Zadanie 37.

Parametry cieczy ciężkiej są kontrolowane

- A. w wzbogacalnikach zawieszinowych.
- B. w przesiewaczach pokładowych.
- C. w osadzarkach.
- D. w wirówkach.

Zadanie 38.

Wielkość ziaren po zagęszczaniu mułów wynosi

- A. 20-50 mm
- B. 8-20 mm
- C. 2-10 mm
- D. 0-1 mm

Zadanie 39.

Do oczyszczania mechanicznego wód obiegowych stosuje się

- A. sita.
- B. wibratory.
- C. filtry próżniowe.
- D. koła wygarniające.

Zadanie 40.

Czynnikiem kontrolowanym w wodach obiegowych jest zawartość

- A. soli w wodzie.
- B. tlenku węgla.
- C. tlenku azotu.
- D. magnezu.

www.EgzaminZawodowy.info