

Arkusz zawiera informacje prawnie chronione do momentu rozpoczęcia egzaminu

Układ graficzny © CKE 2018

CKE **CENTRALNA
KOMISJA
EGZAMINACYJNA**

Nazwa kwalifikacji: **Realizacja nagłośnień**

Oznaczenie kwalifikacji: **S.03**

Wersja arkusza: **X**

S.03-X-19.01

Czas trwania egzaminu: **60 minut**

**EGZAMIN POTWIERDZAJĄCY KWALIFIKACJE W ZAWODZIE
Rok 2019
CZĘŚĆ PISEMNA**

Instrukcja dla zdającego

1. Sprawdź, czy arkusz egzaminacyjny zawiera 9 stron. Ewentualny brak stron lub inne usterki zgłoś przewodniczącemu zespołu nadzorującego.
2. Do arkusza dołączona jest KARTA ODPOWIEDZI, na której w oznaczonych miejscach:
 - wpisz oznaczenie kwalifikacji,
 - zamaluj kratkę z oznaczeniem wersji arkusza,
 - wpisz swój numer PESEL*,
 - wpisz swoją datę urodzenia,
 - przyklej naklejkę ze swoim numerem PESEL.
3. Arkusz egzaminacyjny zawiera test składający się z 40 zadań.
4. Za każde poprawnie rozwiązane zadanie możesz uzyskać 1 punkt.
5. Aby zdać część pisemną egzaminu musisz uzyskać co najmniej 20 punktów.
6. Czytaj uważnie wszystkie zadania.
7. Rozwiązania zaznaczaj na KARCIE ODPOWIEDZI długopisem lub piórem z czarnym tuszem/atramentem.
8. Do każdego zadania podane są cztery możliwe odpowiedzi: A, B, C, D. Odpowiada im następujący układ krerek w KARCIE ODPOWIEDZI:

A	B	C	D
---	---	---	---

9. Tylko jedna odpowiedź jest poprawna.
10. Wybierz właściwą odpowiedź i zamaluj kratkę z odpowiadającą jej literą – np., gdy wybrałeś odpowiedź „A”:

<input checked="" type="checkbox"/>	B	C	D
-------------------------------------	---	---	---

11. Staraj się wyraźnie zaznaczać odpowiedzi. Jeżeli się pomylisz i błędnie zaznaczysz odpowiedź, otocz ją kółkiem i zaznacz odpowiedź, którą uważasz za poprawną, np.

<input checked="" type="checkbox"/>	B	C	<input checked="" type="checkbox"/>
-------------------------------------	---	---	-------------------------------------

12. Po rozwiązaniu testu sprawdź, czy zaznaczyłeś wszystkie odpowiedzi na KARCIE ODPOWIEDZI i wprowadziłeś wszystkie dane, o których mowa w punkcie 2 tej instrukcji.

Pamiętaj, że oddajesz przewodniczącemu zespołu nadzorującego tylko KARTĘ ODPOWIEDZI.

Powodzenia!

* w przypadku braku numeru PESEL – seria i numer paszportu lub innego dokumentu potwierdzającego tożsamość

Zadanie 1.

Który z wymienionych przycisków na przedwzmacniaczu mikrofonowym służy do włączenia filtra dolnozaporowego?

- A. INV
- B. PAD
- C. HPF
- D. LINE

Zadanie 2.

Wciśnięcie przycisku na przedwzmacniaczu mikrofonowym, oznaczonego skrótem LPF, powoduje

- A. dopasowanie impedancyjne mikrofonu.
- B. odcięcie najniższych częstotliwości w sygnale.
- C. odcięcie najwyższych częstotliwości w sygnale.
- D. redukcję zniekształceń dźwięków spółgłosek wybuchowych w nagraniu głosu.

Zadanie 3.

Z którego miejsca toru typowej analogowej konsoli mikserskiej szyna AUX pre-fader pobiera sygnał?

- A. Po EQ i po tłumiku.
- B. Po Insert i po tłumiku.
- C. Po Insert i przed tłumikiem.
- D. Przed Gain i przed tłumikiem.

Zadanie 4.

Aby wysłać sygnał z toru konsoli mikserskiej na efekt równoległy, należy użyć potencjometru o oznaczeniu

- A. PAN
- B. SEND
- C. BALANCE
- D. AUX RETURN

Zadanie 5.

System nagłośnienia FRONT FILL należy ustawić

- A. w okolicy perkusji, w kierunku perkusisty.
- B. w okolicy perkusji, w kierunku widowni.
- C. z przodu sceny, w kierunku widowni.
- D. z tyłu sceny, w kierunku widowni.

Zadanie 6.

Pod jakim kątem należy ustawić monitor odsłuchowy względem osi symetrii membrany mikrofonu o charakterystyce hiperkardioidalnej, aby ograniczyć niebezpieczeństwo powstania akustycznego sprzężenia zwrotnego podczas nagłaśnianego koncertu?

- A. 45°
- B. 90°
- C. 110°
- D. 180°

Zadanie 7.

Na koncercie zaistniała potrzeba wyrównania opóźnienia dźwięku zestawu perkusyjnego z dźwiękiem emitowanym przez zestaw nagłośnienia frontowego. O jaką przybliżoną wartość czasu należy opóźnić sygnał z zestawu FOH względem dźwięku emitowanego przez perkusję, przy założeniu, że odległość pomiędzy perkusją a zestawem nagłośnienia wynosi 5 m?

- A. 5 ms
- B. 10 ms
- C. 15 ms
- D. 20 ms

Zadanie 8.

Monitory SIDE FILL należy ustawiać

- A. pod sceną, w kierunku muzyków.
- B. z boku sceny, w kierunku widowni.
- C. z boku sceny, w kierunku muzyków.
- D. z przodu sceny, w kierunku widowni.

Zadanie 9.

Które złącze jest typowym złączem w standardzie S/PDIF?

- A. TRS
- B. DIN
- C. RCA
- D. XLR

Zadanie 10.

Co oznacza skrót SNR stosowany w specyfikacjach urządzeń elektroakustycznych?

- A. Całkowite zniekształcenia harmoniczne sygnału.
- B. Zakres częstotliwości przenoszonych przez głośnik.
- C. Stosunek mocy sygnału użytecznego do mocy szumu.
- D. Maksymalną moc sygnału, z jaką może pracować głośnik.

Zadanie 11.

Które z określeń oznacza szerokość pasma częstotliwości?

- A. Bandwidth.
- B. Input Impedance.
- C. Power Requirements.
- D. Total Harmonic Distortions.

Zadanie 12.

Jakiego typu złącze wskazuje na zamieszczonym schemacie strzałka?

- A. TS
- B. RCA
- C. TRS
- D. XLR

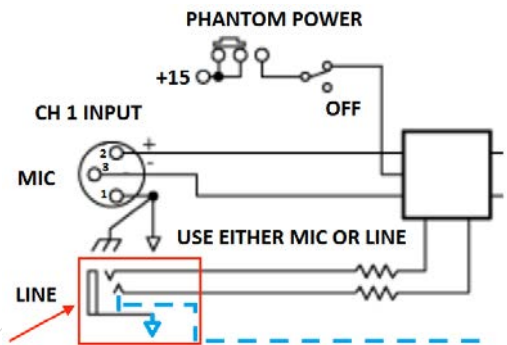

Zadanie 13.

Która z podanych wartości czasu odpowiada wartości 100 ms, występującej np. na skali potencjometru parametru Release w kompresorze dynamiki dźwięku?

- A. 1/10 sekundy
- B. 1/100 sekundy
- C. 1/10 000 sekundy
- D. 100 mikrosekund

Zadanie 14.

Którą cyfrą oznaczany jest pin masy w złączu XLR?

- A. 1
- B. 2
- C. 3
- D. 4

Zadanie 15.

Który z wymienionych cyfrowych standardów transmisji sygnału fonicznego wykorzystuje przewody ze złączami XLR?

- A. ETHERNET
- B. AES/EBU
- C. IEEE1394
- D. ADAT

Zadanie 16.

Z którego z podanych wyjść analogowej konsoly mikerskiej należy wysłać sygnał do kolumn nagłośnienia głównego?

- A. Main Out
- B. 2-Track In
- C. 2-Track Out
- D. Sub-Group Out

Zadanie 17.

Które urządzenie służy do ingerencji w dynamikę sygnału?

- A. Limiter.
- B. Korektor widma.
- C. Generator sygnałów testowych.
- D. Miernik ciśnienia akustycznego.

Zadanie 18.

W jakim celu stosuje się bramkę szumów w torze nagłośnieniowej konsoly mikerskiej?

- A. Do poprawy brzmienia kolumn basowych.
- B. Do korekcji częstotliwości systemu Front Fill.
- C. Do kształtowania dynamiki sygnału w torze konsoly.
- D. Do kontroli poziomu sygnału wyjściowego z końcówek mocy.

Zadanie 19.

Urządzenie typu FEEDBACK DESTROYER umożliwia

- A. redukcję akustycznych sprzężeń zwrotnych.
- B. eliminację sybilantów z sygnału fonicznego.
- C. poprawienie kierunkowości linii basowych systemu frontowego.
- D. ograniczenie przesłuchów z hi – hat'u w sygnale z mikrofonu werbla.

Zadanie 20.

Do połączenia INSERT stosuje się przewód zakończony wtykami

- A. TRS-TRS
- B. XLR-XLR
- C. TRS-XLR
- D. TRS-2xTS

Zadanie 21.

Które z wymienionych złącz stosuje się do połączeń MIDI?

- A. TS
- B. DIN
- C. RCA
- D. TRS

Zadanie 22.

W jaki sposób należy wpiąć bramkę szumów w tor konsoly mikerskiej?

- A. Za pomocą gniazda Insert.
- B. Za pomocą toru Aux Return.
- C. Za pomocą wysyłki Aux Post Fader.
- D. Za pomocą wysyłki na podgrupy SUB.

Zadanie 23.

Podczas realizacji nagłośnienia koncertu korektor sumy sygnału należy wpiąć w gniazdo

- A. Aux Send.
- B. Tape Output.
- C. Insert kanału wejściowego miksera.
- D. Insert głównego wyjścia konsoly mikerskiej.

Zadanie 24.

Procesor pogłosowy należy łączyć z torem konsoly mikerskiej poprzez port

- A. Aux Post Fader.
- B. Direct Out.
- C. Matrix.
- D. 2Track.

Zadanie 25.

Do nagłośnienia zestawu perkusyjnego zaplanowano zastosować 8 mikrofonów. Ile statywów mikrofonowych należy użyć do zamocowania mikrofonów, jeżeli 3 mikrofony zamocowane będą za pomocą uchwytów na obręczach bębnow, a para mikrofonów overhead zamocowana będzie na poprzeczce umożliwiającej nagłośnienie z zastosowaniem techniki AB?

- A. 4 statywy mikrofonowe.
- B. 5 statywów mikrofonowych.
- C. 6 statywów mikrofonowych.
- D. 7 statywów mikrofonowych.

Zadanie 26.

W celu utworzenia linii monitorowych, zależnych od położenia tłumików w torach konsoly mikerskiej FOH, należy zastosować wysyłki

- A. Aux Post Fader.
- B. Aux Pre i splitter.
- C. Aux przed tłumika.
- D. Aux oraz szynę Mono.

Zadanie 27.

Który z wymienionych rodzajów odsłuchu jest najbardziej praktyczny w przypadku gitarzysty poruszającego się podczas występu po dużej scenie?

- A. Bezprzewodowe słuchawki douszne.
- B. Przewodowe słuchawki zamknięte nagłowne.
- C. Dwa monitory sceniczne typu wedge umieszczone po bokach sceny.
- D. Monitor sceniczny typu Drum Fill umieszczony frontem do gitarzysty.

Zadanie 28.

W którym z wymienionych miejsc należy umieścić elementy systemu nagłośnieniowego DRUM FILL?

- A. Pod głównym systemem z lewej i prawej strony sceny.
- B. Obok wokalisty skierowane w jego kierunku.
- C. Z przodu sceny w kierunku widowni.
- D. Obok perkusisty skierowane w jego kierunku.

Zadanie 29.

Które oznaczenie na cyfrowej konsolce mikserskiej dotyczy przyłącza w standardzie umożliwiającym równoległą transmisję do 8 kanałów danych cyfrowych?

- A. TALKBACK
- B. INSERT
- C. ADAT
- D. MIC

Zadanie 30.

Aby w konsolce mikserskiej, skorygować charakterystykę częstotliwości indywidualnego monitora muzyka (typu wedge), należy podłączyć korektor graficzny do

- A. Main Out
- B. Direct Out
- C. Record Out
- D. Aux Pre Fader

Zadanie 31.

Bezprzewodowy mikrofon pojemnościowy zasilany jest za pomocą

- A. wewnętrznego akumulatora.
- B. napięcia Phantom.
- C. odbiornika FM.
- D. nadajnika AM.

Zadanie 32.

Jaki typ wtyków przedstawiono na rysunku?

- A. TRS
- B. XLR
- C. RCA
- D. MIDI

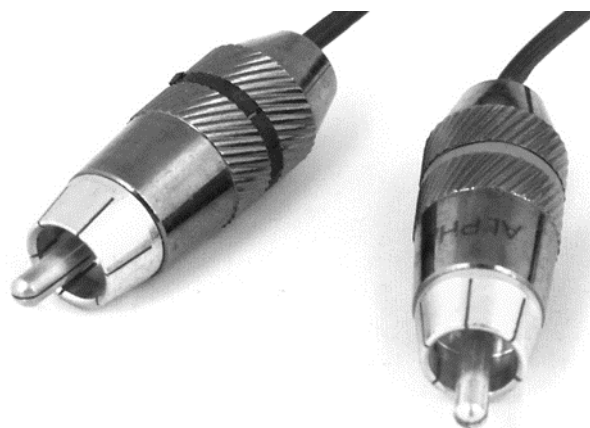

Zadanie 33.

Który z mikrofonów jest najbardziej odpowiedni do nagłośnienia występu artysty, który śpiewa i tańczy na scenie?

- A. Lavalier przewodowy.
- B. Nagłowny przewodowy.
- C. Nagłowny bezprzewodowy.
- D. Interferencyjny przewodowy.

Zadanie 34.

Który z mikrofonów jest najbardziej odpowiedni do zarejestrowania dialogów aktorów na plenerowym planie filmowym?

- A. Dookólny.
- B. Wstęgowy.
- C. Ósemkowy.
- D. Interferencyjny.

Zadanie 35.

Który z procesorów zawęża zakres dynamiki sygnału?

- A. Delay.
- B. Reverb.
- C. Ekspander.
- D. Kompresor.

Zadanie 36.

Który z parametrów odpowiada za ilość słyszalnych powtórzeń dźwięku w efekcie DELAY?

- A. Damp
- B. Time
- C. Feedback
- D. Ping Pong

Zadanie 37.

W którego rzędu filtrach występuje tłumienie sygnału wynoszące 24 dB na oktawę?

- A. Pierwszego.
- B. Drugiego.
- C. Trzeciego.
- D. Czwartego.

Zadanie 38.

Która z wartości czasu odpowiada odstępowi między poszczególnymi miarami w takcie o metrum 4/4 i tempie 120 BPM?

- A. 200 ms
- B. 300 ms
- C. 400 ms
- D. 500 ms

Zadanie 39.

Określenie HIGH CUT dotyczy filtru

- A. dolnozaporowego.
- B. górnoszaporowego.
- C. pasmowo-zaporowego.
- D. pasmowo-przepustowego.

Zadanie 40.

Określenie CLOCK SOURCE oznacza

- A. wyłączenie urządzenia z sieci o ustalonej godzinie.
- B. aktywowanie stanu uśpienia urządzenia cyfrowego.
- C. źródło częstotliwości taktowania zegara synchronizacji urządzenia cyfrowego.
- D. przełączenie zasilania urządzenia cyfrowego w tryb Standby.