

*Arkusz zawiera informacje prawnie
chronione do momentu rozpoczęcia egzaminu*

Układ graficzny © CKE 2019

CKE **CENTRALNA
KOMISJA
EGZAMINACYJNA**

Nazwa kwalifikacji: **Montaż i remont kadłuba okrętu**

Oznaczenie kwalifikacji: **M.23**

Numer zadania: **01**

Wersja arkusza: **SG**

Wypełnia zdający

Miejsce na naklejkę z numerem
PESEL i z kodem ośrodka

Numer PESEL zdającego*

--	--	--	--	--	--	--	--	--	--	--

M.23-01-20.06-SG

Czas trwania egzaminu: **180 minut**

EGZAMIN POTWIERDZAJĄCY KWALIFIKACJE W ZAWODZIE

Rok 2020

CZĘŚĆ PRAKTYCZNA

**PODSTAWA PROGRAMOWA
2012**

Instrukcja dla zdającego

1. Na pierwszej stronie arkusza egzaminacyjnego wpisz w oznaczonym miejscu swój numer PESEL i naklej naklejkę z numerem PESEL i z kodem ośrodka.
2. Na **KARCIE OCENY** w oznaczonym miejscu przyklej naklejkę z numerem PESEL oraz wpisz:
 - swój numer PESEL*,
 - oznaczenie kwalifikacji,
 - numer zadania,
 - numer stanowiska.
3. **KARTĘ OCENY** przekaz zespołowi nadzorującemu.
4. Sprawdź, czy arkusz egzaminacyjny zawiera 6 stron i nie zawiera błędów. Ewentualny brak stron lub inne usterki zgłoś przez podniesienie ręki przewodniczącemu zespołu nadzorującego.
5. Zapoznaj się z treścią zadania oraz stanowiskiem egzaminacyjnym. Masz na to 10 minut. Czas ten nie jest wliczany do czasu trwania egzaminu.
6. Czas rozpoczęcia i zakończenia pracy zapisze w widocznym miejscu przewodniczący zespołu nadzorującego.
7. Wykonaj samodzielnie zadanie egzaminacyjne. Przestrzegaj zasad bezpieczeństwa i organizacji pracy.
8. Jeżeli w zadaniu egzaminacyjnym występuje polecenie „zgłoś gotowość do oceny przez podniesienie ręki”, to zastosuj się do polecenia i poczekaj na decyzję przewodniczącego zespołu nadzorującego.
9. Po zakończeniu wykonania zadania pozostaw rezultaty oraz arkusz egzaminacyjny na swoim stanowisku lub w miejscu wskazanym przez przewodniczącego zespołu nadzorującego.
10. Po uzyskaniu zgody zespołu nadzorującego możesz opuścić salę/miejsce przeprowadzania egzaminu.

Powodzenia!

* w przypadku braku numeru PESEL – seria i numer paszportu lub innego dokumentu potwierdzającego tożsamość

Zadanie egzaminacyjne

W związku ze zmianą rodzaju usztywnienia grodzi wręg 20 zmień wycięcie, a następnie zamontuj usztywnienie i nakładkę, zgodnie z załączoną w arkuszu egzaminacyjnym dokumentacją konstrukcyjną.

W zamieszczonej w arkuszu egzaminacyjnym karcie technologicznej zapisz wszystkie czynności i prace związane z przygotowaniem płyty platformy, usztywnienia i nakładki oraz montażem.

Wszystkie czynności i prace montażowe wykonaj na przygotowanym stanowisku pracy, zgodnie z zasadami bezpieczeństwa i higieny pracy, ochrony przeciwpożarowej oraz ochrony środowiska.

Po zakończeniu pracy odpady umieść w specjalnym pojemniku i uporządkuj stanowisko pracy.

ZESTAWIENIE MATERIAŁOWE 1410-1W

BIURO KONSTRUKCYJNE AR		Zestawienie materiałowe						Platforma 2350 od PP	
								Nr rys.	1410-1W
Poz.	Nazwa elementu	WYR.	Gr. [mm]	L [mm]	B [mm]	Mat.	Ilość szt.	Masa	
								JEDN. [kg]	CAŁK. [kg]
1	Płyta platformy	PL	8	300	400	A	1	7,5	7,5
2	Płyta grodzi wr. 20	PL	8	400	400	A	1	10,0	10,0
								Suma	17,5

Rysunek 1. Platforma 2350 od PP

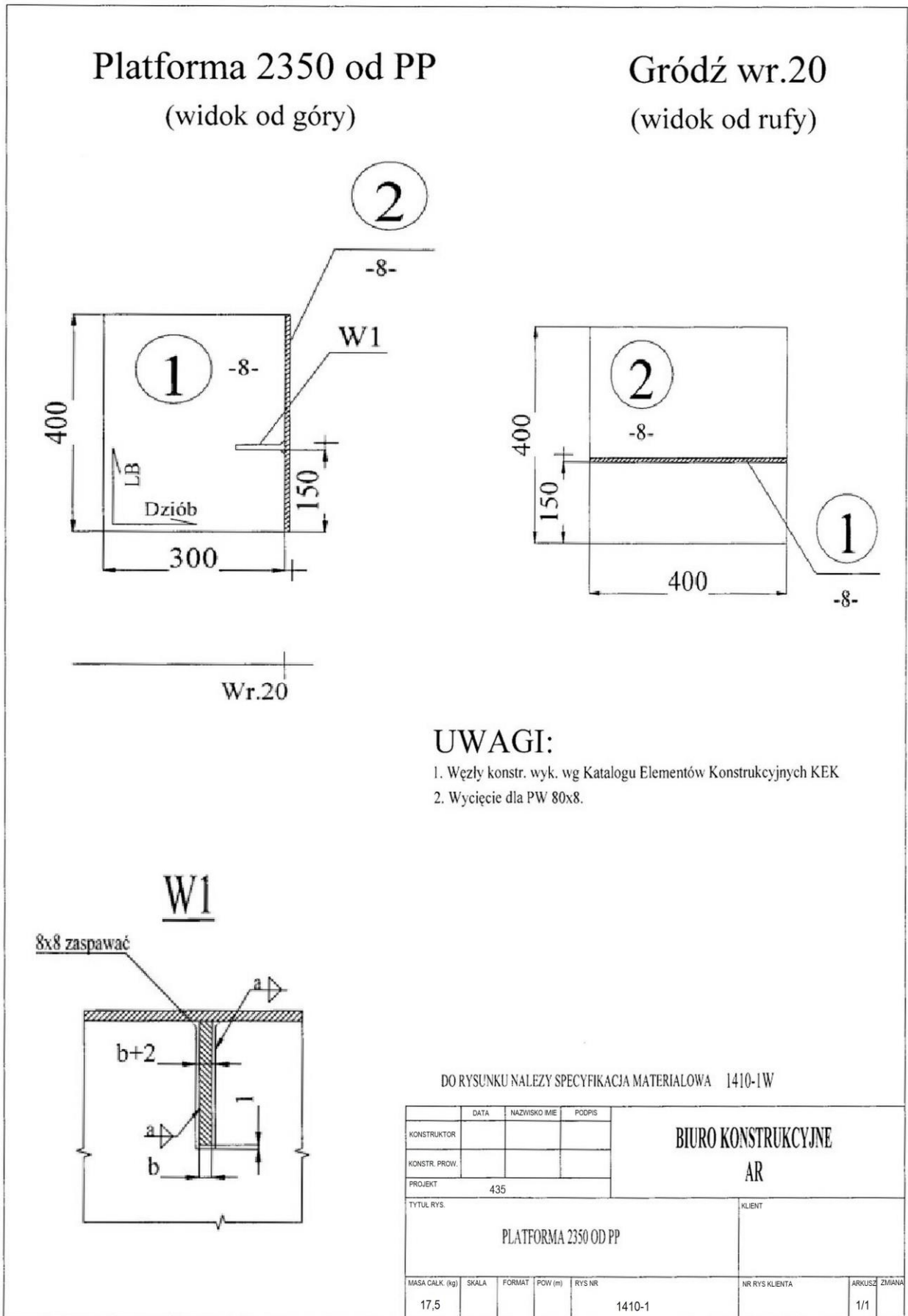

Rysunek 2. Platforma 2350 od PP

BIURO KONSTRUKCYJNE AR	KARTA ZMIAN KONSTRUKCYJNYCH		KARTA NR
	WAŻNA NA JEDN. 435	RYSUNEK NR - TYTUŁ 1410-1 Platforma 2350 od PP	1
ZMIANA MASY [+] kg 6,7 [-] kg	POWÓD ZMIANY Zmiana rodzaju usztywnienia grodzi wr. 20.		ARKUSZ 1/1

OPIS ZMIANY:

W związku ze zmianą usztywnienia grodzi na wr.20 z PW80x8 na L120x80x10 należy:

- 1) zmienić wycięcie z W1 na W2,
- 2) zamontować L120x80x10 oraz nakładkę wg N1.
- 3) pozostałe bez zmian.

Szczegóły wycięć W1 i W2, nakładki N1 oraz końców usztywnienia U1 ujęto w węzłach **KEK**

Platforma 2350 od PP

Gródź wr.20

(widok od góry)

(widok od rufy)

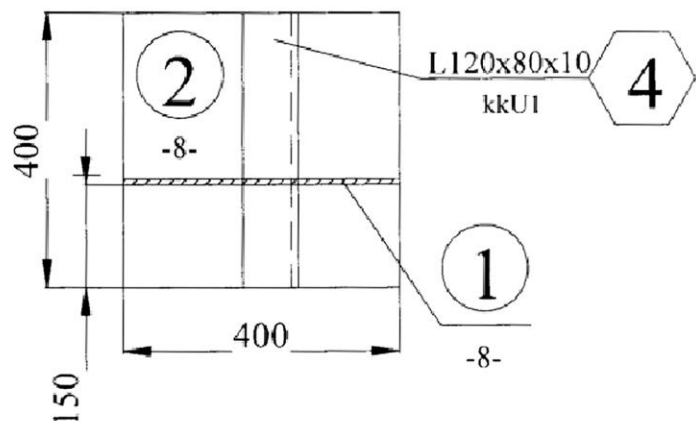
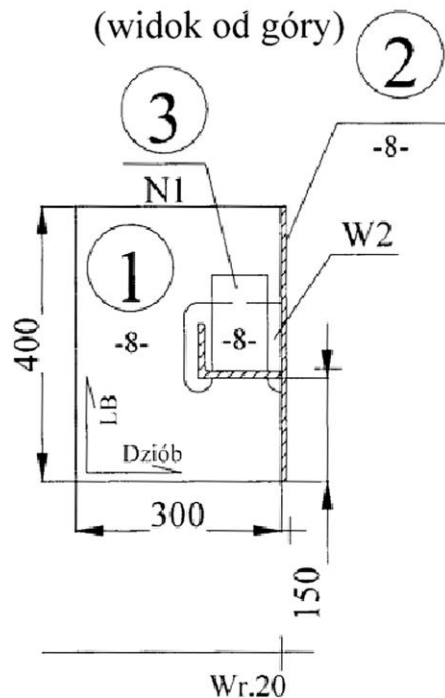

W specyfikacji materiałowej zmienić jak niżej:

BIURO KONSTRUKCYJNE AR		ZESTAWIENIE MATERIAŁOWE						Platforma 2350 od PP		Strona	1
		PROJEKT	435			Nr rys.	1410-1W		Zmiana	1	
Lp	NAZWA ELEMENTU	WYR.	gr.			MAT	ILOŚĆ	MASA		NR K.W.	UWAGI
			[mm]	[mm]	[mm]			JEDN.	CAŁK.		
1	Płyta platformy	PL	8	300	400	A	1	7,5	7,5		
2	Płyta grodzi wr.20	PL	8	400	400	A	1	10,0	10,0		
3	Nakładka	PL	8	140	80	A	1	0,7	0,7		KZ1
4	Usztywnienie pionowe grodzi wr.20	L120x80x10	10	120	400	A	1	6,0	6,0		KZ1
								Suma	24,2		

OPRACOWAŁ:

SPRAWDZIŁ:

WYDAŁ:

Rysunek 3. Węzły konstrukcyjne wyk. według Katalogu Elementów Konstrukcyjnych KEK

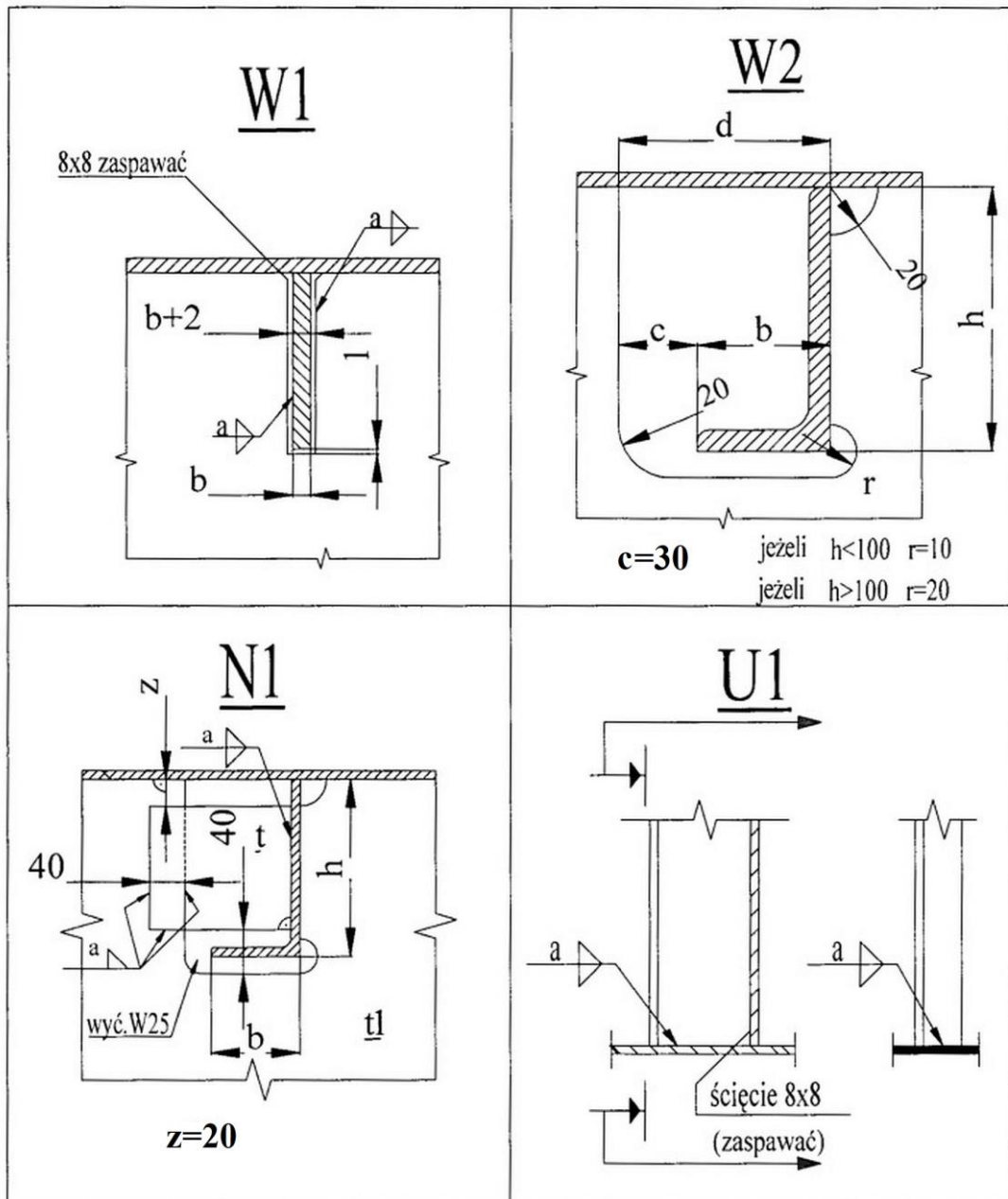

Czas przeznaczony na wykonanie zadania wynosi 180 minut.

Ocenie podlegać będą 3 rezultaty:

- platforma,
- usztywnienie i nakładka,
- karta technologiczna

oraz

przebieg wykonania wycięcia w platformie oraz montażu usztywnienia i nakładki.

Karta technologiczna

1.	Wykaz wszystkich czynności i prac związanych z przygotowaniem płyty platformy, wykonaniem usztywnienia i nakładki
2.	Wykaz wszystkich czynności i prac związanych z montażem usztywnienia i nakładki