

**Arkusz zawiera informacje prawnie
chronione do momentu rozpoczęcia egzaminu**

Układ graficzny © CKE 2017

CKE **CENTRALNA
KOMISJA
EGZAMINACYJNA**

Nazwa kwalifikacji: **Organizacja i kontrolowanie procesów technologicznych w przemyśle chemicznym**

Oznaczenie kwalifikacji: **A.56**

Wersja arkusza: **X**

A.56-X-18.01

Czas trwania egzaminu: **60 minut**

**EGZAMIN POTWIERDZAJĄCY KWALIFIKACJE W ZAWODZIE
Rok 2018
CZĘŚĆ PISEMNA**

Instrukcja dla zdającego

1. Sprawdź, czy arkusz egzaminacyjny zawiera 12 stron. Ewentualny brak stron lub inne usterki zgłoś przewodniczącemu zespołu nadzorującego.
2. Do arkusza dołączona jest KARTA ODPOWIEDZI, na której w oznaczonych miejscach:
 - wpisz oznaczenie kwalifikacji,
 - zamaluj kratkę z oznaczeniem wersji arkusza,
 - wpisz swój numer PESEL*,
 - wpisz swoją datę urodzenia,
 - przyklej naklejkę ze swoim numerem PESEL.
3. Arkusz egzaminacyjny zawiera test składający się z 40 zadań.
4. Za każde poprawnie rozwiązane zadanie możesz uzyskać 1 punkt.
5. Aby zdać część pisemną egzaminu musisz uzyskać co najmniej 20 punktów.
6. Czytaj uważnie wszystkie zadania.
7. Rozwiązania zaznaczaj na KARCIE ODPOWIEDZI długopisem lub piórem z czarnym tuszem/atramentem.
8. Do każdego zadania podane są cztery możliwe odpowiedzi: A, B, C, D. Odpowiada im następujący układ kratek w KARCIE ODPOWIEDZI:

A	B	C	D
---	---	---	---

9. Tylko jedna odpowiedź jest poprawna.
10. Wybierz właściwą odpowiedź i zamaluj kratkę z odpowiadającą jej literą – np., gdy wybrałeś odpowiedź „A”:

<input checked="" type="checkbox"/>	B	C	D
-------------------------------------	---	---	---

11. Staraj się wyraźnie zaznaczać odpowiedzi. Jeżeli się pomylisz i błędnie zaznaczysz odpowiedź, otocz ją kółkiem i zaznacz odpowiedź, którą uważasz za poprawną, np.

<input checked="" type="checkbox"/>	B	C	<input checked="" type="checkbox"/>
-------------------------------------	---	---	-------------------------------------

12. Po rozwiązaniu testu sprawdź, czy zaznaczyłeś wszystkie odpowiedzi na KARCIE ODPOWIEDZI i wprowadziłeś wszystkie dane, o których mowa w punkcie 2 tej instrukcji.

Pamiętaj, że oddajesz przewodniczącemu zespołu nadzorującego tylko KARTĘ ODPOWIEDZI.

Powodzenia!

* w przypadku braku numeru PESEL – seria i numer paszportu lub innego dokumentu potwierdzającego tożsamość

Zadanie 1.

Określ proces otrzymywania superfosfatu prostego.

- Niskotemperaturowy, prowadzony pod ciśnieniem atmosferycznym, bez trudnych do wykorzystania odpadów.
- Wysokotemperaturowy, prowadzony pod ciśnieniem atmosferycznym, z trudnymi do utylizacji odpadami.
- Wysokotemperaturowy, wysokociśnieniowy, bez trudnych do wykorzystania odpadów.
- Niskotemperaturowy, wysokociśnieniowy, z trudnymi do utylizacji odpadami.

Zadanie 2.

Na rysunku przedstawiono strumieniowy bilans cieplny procesu wypalania wapienia. Ile wynoszą łączne straty ciepła związane z niewłaściwą izolacją oraz odprowadzeniem gazów i tlenku wapnia, jeżeli w strefie ogniowej pieca szybowego wytwarzane jest 200 MJ ciepła?

- 15 MJ
- 30 MJ
- 21 MJ
- 42 MJ

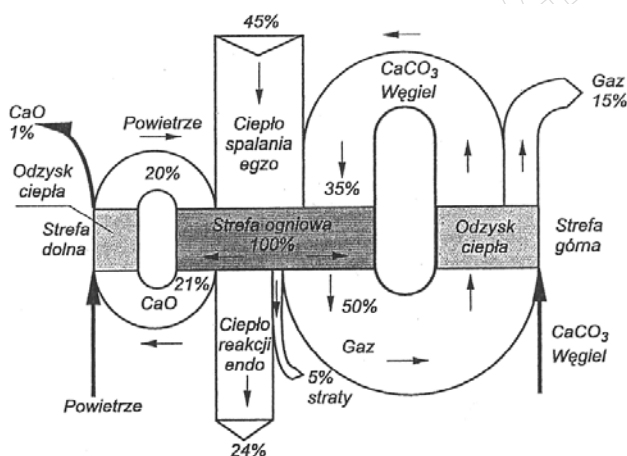

Zadanie 3.

Które z urządzeń należy zastosować, aby usunąć substancje zbędne zawarte w surowym metanolu?

- Odpylacz mokry.
- Wieżę granulacyjną.
- Kolumnę destylacyjną.
- Kolumnę absorpcyjną.

Zadanie 4.

Spalanie siarki w procesie otrzymywania tlenku siarki(IV) odbywa się w powietrzu. Ile maksymalnie, niezależnie od ilości podawanych reagentów, może wynosić stężenie SO_2 w gazach spalinowych?

- 13% (V/V)
- 21% (V/V)
- 50% (V/V)
- 78% (V/V)

Zadanie 5.

W jaki sposób należy pobrać próbkę ogólną z partii apatyty przeznaczonego do produkcji?

- A. Za pomocą sondy lub aspiratora.
- B. Za pomocą łopaty lub czerpaka.
- C. Za pomocą zgłębnika butelkowego lub sondy.
- D. Za pomocą zgłębnika śrubowego lub szufelki.

Zadanie 6.

Podczas procesu otrzymywania tlenku etylenu zachodzą reakcje przedstawione równaniami

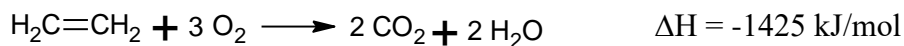
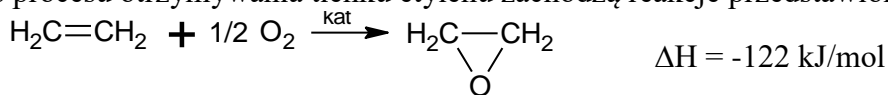

Który czynnik chłodzący należy zastosować, aby skutecznie zapewnić odebranie ciepła reakcji?

- A. Wodę.
- B. Solankę.
- C. Powietrze.
- D. Dowtherm.

Zadanie 7.

W aparacie wyparnym Roberta poziom piany sięga tarczy. Co należy zrobić, aby zapewnić właściwą pracę aparatu?

- A. Zwiększyć ilość zatężanego roztworu w aparacie.
- B. Zmniejszyć ilość zatężanego roztworu w aparacie.
- C. Zmniejszyć natężenie przepływu i temperaturę czynnika grzewczego.
- D. Zwiększyć natężenie przepływu i zwiększyć temperaturę czynnika grzewczego.

Zadanie 8.

Jakie ciśnienie należałoby zastosować, aby prowadząc proces syntezy amoniaku w temperaturze 200°C osiągnąć zawartość NH₃ w mieszaninie, wynoszącą 90% obj.?

- A. 10,2 MPa
- B. 30,4 MPa
- C. 60,8 MPa
- D. 91,3 MPa

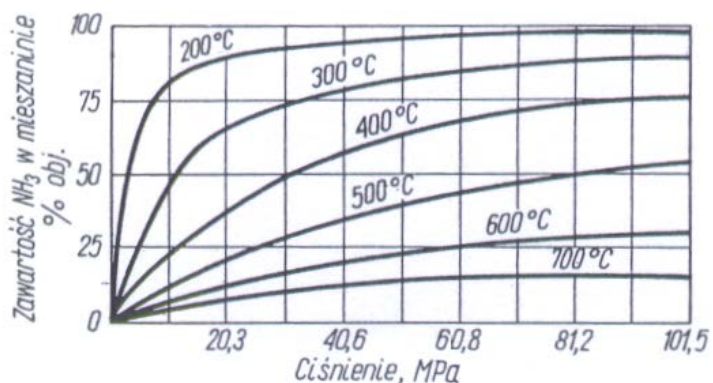

Zadanie 9.

Dokumentacja przebiegu procesu nitrowania powinna, między innymi, zawierać informacje dotyczące

- A. masy substratów, czasu podawania mieszaniny nitrującej, godziny pobierania próbek oddawanych do analizy ruchowej.
- B. sposobu zapewnienia warunków bhp obsłudze, sposobu mieszania, czasu opróżniania nitratora.
- C. masy produktu, metody stosowanej podczas procesu, numeru brygady i nazwiska brygadzysty.
- D. sposobu zapewnienia ochrony przeciwpożarowej stanowiska, raportów z działania aparatury kontrolno-pomiarowej.

Zadanie 10.

Który z podanych znaków (tło w kolorze czerwonym) należy umieścić na terenie hali produkcyjnej zakładów chemicznych w miejscu ustawienia gaśnicy?



A.



B.



C.



D.

Zadanie 11.

W jakich warunkach korzystnie jest prowadzić proces utleniania SO_2 przebiegający zgodnie z reakcją przedstawioną równaniem?



- A. Pod zmniejszonym ciśnieniem i w możliwie wysokiej temperaturze.
- B. Pod zwiększonym ciśnieniem i w możliwie wysokiej temperaturze.
- C. Pod zmniejszonym ciśnieniem i w możliwie niskiej temperaturze.
- D. Pod zwiększonym ciśnieniem i w możliwie niskiej temperaturze.

Zadanie 15.

Który z aparatów jest elementem instalacji do produkcji saletry amonowej?

- A. Konwertor.
- B. Neutralizator.
- C. Wieża bieląca.
- D. Reaktor radialny.

Zadanie 16.

Jaka ilość ciepła wydzielili się przy spaleniu 800 kg węgla o parametrach podanych w tabeli, przy założeniu 100 % wydajności procesu?

- A. 204 MJ
- B. 246 MJ
- C. 492 MJ
- D. 556 MJ

Składnik	Zawartość [%]	Ciepło spalania [kJ/kg]
Węgiel	75	340
Wodór	5	1050
Azot	3	--
Popiół	17	--

Zadanie 17.

Jak należy postąpić, aby zmniejszyć emisję do atmosfery pyłów zawartych w gazach kominowych?

- A. W instalacji kominowej zainstalować i eksploatować elektrofiltry.
- B. Gazy przed wypuszczeniem do atmosfery skierować do skraplacza.
- C. W instalacji kominowej zainstalować i eksploatować skrubery.
- D. Skierować gazy do hydrocyklonu i zawrócić do instalacji.

Zadanie 18.

Zakład produkujący superfosfat wykorzystuje surowiec, w którym zawartość tlenku fosforu(V) powinna wynosić 30%. Pobierane próbki wzbogacanego w procesie flotacji surowca zawierają 25% tego tlenku. Jak należy postąpić, aby uzyskać surowiec spełniający wymagania jakościowe?

- A. Zwiększyć intensywność mieszania i czas trwania procesu flotacji.
- B. Zmniejszyć intensywność mieszania i czas trwania procesu flotacji.
- C. Obniżyć temperaturę procesu i zwiększyć wielkość bryłek podawanych do flotownika.
- D. Podnieść temperaturę procesu i zwiększyć wielkość bryłek podawanych do flotownika.

Zadanie 19.

Ile gramów CuSO_4 należy rozpuścić w 250 g wody, aby w temperaturze 25°C otrzymać roztwór nasycony?

- A. 21,95 g
- B. 43,90 g
- C. 50,125 g
- D. 54,875 g

Rozpuszczalność CuSO_4 [g/100 g H_2O]						
273 K	293 K	298 K	313 K	333 K	353 K	373 K
14,06	20,05	21,95	28,53	40,45	56,99	76,99

Zadanie 20.

Jak powinno odbywać się pobieranie próbki pierwotnej z materiału zapakowanego w worki?

- A. Z co drugiego worka.
- B. Ze wszystkich dostarczonych worków.
- C. Z jednego losowo wybranego worka w kilku miejscach.
- D. Z losowo wybranych worków w ilości z góry ustalonej.

Zadanie 21.

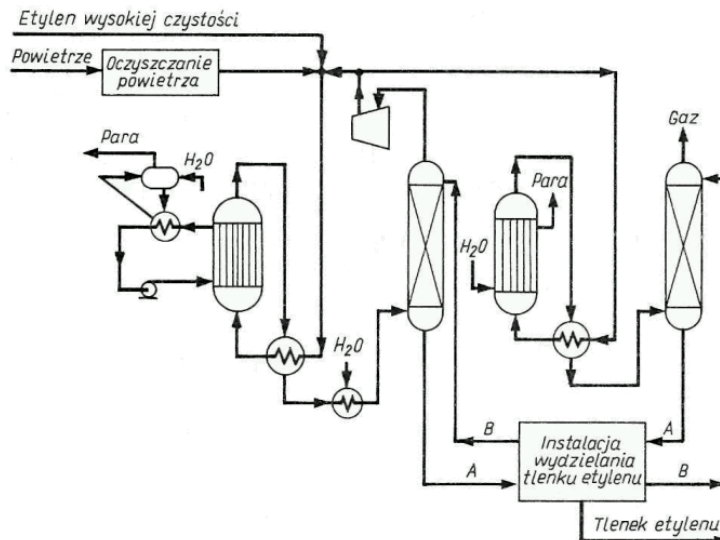

Jaki jest sposób prowadzenia procesu utleniania etylenu na podstawie analizy schematu instalacji do produkcji tlenku etylenu?

- A. Jest to proces prowadzony w przeciwnym kierunku materiałowym, w zamkniętym układzie wody chłodzącej.
- B. Jest to proces prowadzony z regeneracją materiałów, chłodzeniem substratów i podgrzewaniem produktów.
- C. Jest to proces ciągły, z odzyskiwaniem ciepła reakcji, prowadzony pod zwiększonym ciśnieniem.
- D. Jest to proces okresowy, z regeneracją ciepła, prowadzony przy ciśnieniu atmosferycznym.

Zadanie 22.

Aby określić jakość olejów rafineryjnych, należy zbadać

- A. zawartość gudronu i lepkość oleju.
- B. temperaturę zapłonu oleju i jego gęstość.
- C. liczbę oktanową i zabarwienie oleju.
- D. lepkość oleju i jego temperaturę krzepnięcia.

Zadanie 23.

Synteza amoniaku przebiega zgodnie z reakcją przedstawioną równaniem

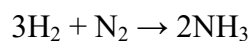

Ile m³ wodoru należy użyć do syntezy 2 m³ amoniaku, jeśli proces przebiega z wydajnością 30%?

- A. 3 m³
- B. 7 m³
- C. 9 m³
- D. 10 m³

Zadanie 24.

W jaki sposób wykonuje się alkalimetryczne oznaczenie kwasu octowego?

- A. Badany roztwór miareczkuje się 0,2 M roztworem NaOH w obecności oranżu metylowego do pojawienia się pomarańczowego zabarwienia.
- B. Badany roztwór miareczkuje się 0,2 M roztworem HCl w obecności fenoloftaleiny do pojawienia się malinowego zabarwienia.
- C. Badany roztwór miareczkuje się 0,2 M roztworem NaOH w obecności fenoloftaleiny do pojawienia się malinowego zabarwienia.
- D. Badany roztwór miareczkuje się 0,2 M roztworem $\text{Na}_2\text{B}_4\text{O}_7$ w obecności oranżu metylowego do pojawienia się pomarańczowego zabarwienia.

Zadanie 25.

Rozdrabnianie surowca w układzie zamkniętym prowadzi się zgodnie ze schematem przedstawionym na rysunku.

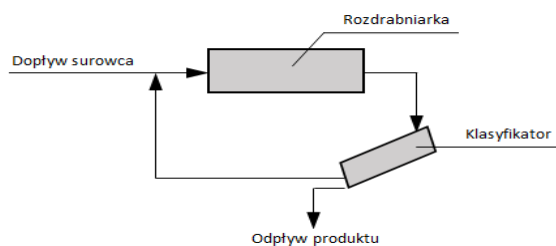

Obsługę należy poinstruować, że zapewnienie prawidłowej pracy układu wymaga stałej kontroli

- A. strumienia dopływu surowca i strumienia odpływu produktu.
- B. strumieni dopływu surowca i powrotu z klasyfikatora.
- C. pracy tylko rozdrabniarki.
- D. pracy tylko klasyfikatora.

Zadanie 26.

Które z urządzeń należy zastosować do przemysłowego zateżnienia roztworu chlorku sodu?

- A. Aparat wyparny z wymuszoną cyrkulacją.
- B. Aparat wyparny z cyrkulacją naturalną.
- C. Wymiennik ciepła bezprzeponowy.
- D. Wymiennik ciepła wielobiegowy.

Zadanie 27.

Gaz do syntezy amoniaku powinien zawierać substraty w stosunku molowym zbliżonym do stechiometrycznego, a zawartość związków tlenu nie powinna przekraczać 5 ppm. Którą metodę należy zastosować do analizy jakości gazu syntezowego?

- A. Wagową.
- B. Miareczkową.
- C. Chromatograficzną.
- D. Konduktometryczną.

Zadanie 28.

Surowce do produkcji sody muszą spełniać następujące wymagania:

- kamień wapienny – zawartość CaCO_3 powyżej 75%
- koks – wartość opałowa powyżej 40150 MJ/t
- solanka – sumaryczna zawartość jonów wapnia i magnezu poniżej 2,5%

Wyniki badań laboratoryjnych czterech zestawów substratów, które mogą być skierowane do produkcji zestawiono w tabeli. Który zestaw spełnia powyższe wymagania jakościowe?

Zestaw	Kamień wapienny zawartość CaCO_3 [%]	Koks wartość opałowa [MJ/t]	Solanka sumaryczna zawartość Ca^{2+} i Mg^{2+} [%]
A.	91	39000	2,25
B.	82	45270	1,85
C.	74	42150	3,00
D.	52	45000	1,50

Zadanie 29.

Ile gramów roztworu o stężeniu 40% należy dodać do 500 g roztworu o stężeniu 14%, aby otrzymać roztwór o stężeniu 20%?

- A. 500 g
- B. 300 g
- C. 250 g
- D. 150 g

Zadanie 30.

Próbka wody przeznaczona do analizy chromatograficznej cieczowej przed podaniem do dozownika powinna być

- A. ogrzana.
- B. przesączona.
- C. pozbawiona jonów metali.
- D. pozbawiona rozpuszczonych gazów.

Zadanie 31.

Które czynności należy wykonać, oznaczając w roztworze zawartość jonów chlorkowych w postaci AgCl ?

- A. Wytrącić osad, odparować roztwór, wyprażyć i zważyć osad.
- B. Wytrącić osad, odsączyć go, przemyć, wysuszyć i zważyć.
- C. Zakwasić próbkę roztworem HCl , odmiareczkować nadmiar jonów srebrnych.
- D. Zneutralizować próbkę roztworem NaOH , odparować roztwór i zważyć osad.

Zadanie 32.

Które operacje technologiczne powinien obejmować harmonogram prac związanych z uruchomieniem syntezy amoniaku?

- A. Oczyszczenie surowców, chłodzenie i sprężanie gazów syntezowych.
- B. Ogrzewanie surowców, sprężanie wodoru, dostawę czynnika grzewczego.
- C. Oczyszczanie gazu resztkowego, chłodzenie wodoru, absorpcję amoniaku.
- D. Sprężanie gazów syntezowych oraz gazu resztkowego i destylację amoniaku.

Zadanie 33.

W jaki sposób należy przygotować 200 cm³ roztworu wodorotlenku sodu o stężeniu 0,5 mol/dm³, pozbawionego Na₂CO₃?

$$M_{NaOH} = 40 \text{ g/mol}$$

- A. Odważyć 8 g NaOH, rozpuścić w 200 cm³ wody destylowanej, przelać do kolby miarowej, wymieszać i pozostawić do odstania.
- B. Odważyć 8 g NaOH, rozpuścić w małej ilości przegotowanej wody, przelać do kolby miarowej V = 200 cm³ i uzupełnić do kreski ciepłą wodą.
- C. Odważyć 4 g NaOH, rozpuścić w małej ilości wody pozbawionej CO₂, przelać ilościowo do kolby miarowej V = 200 cm³ i uzupełnić do kreski wodą pozbawioną CO₂.
- D. Odważyć 4 g NaOH, rozpuścić w małej ilości wody nasyconej CO₂, przelać ilościowo do kolby miarowej V = 200 cm³ i uzupełnić do kreski wodą nasyconą CO₂.

Zadanie 34.

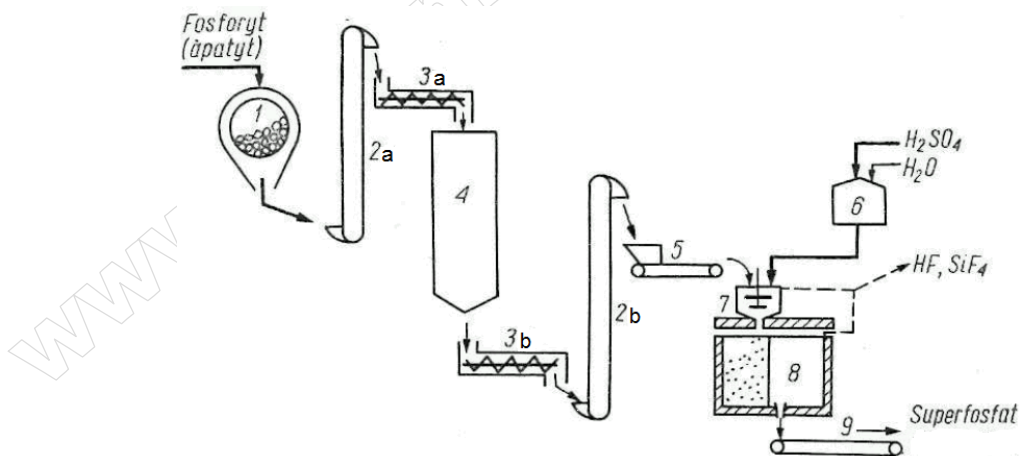

W celu zapewnienia prawidłowego działania ciągu technologicznego produkcji superfosfatu prostego należy przede wszystkim zapewnić obsługę kontrolującą aparaty oznaczone jako

- A. 1, 5, 6, 7.
- B. 1, 4, 8, 9.
- C. 4, 7, 8, 9.
- D. 3a, 4, 3b, 8.

Zadanie 35.

Jak należy przygotować próbkę substancji nieorganicznej do oznaczenia zawartości wilgoci?

- A. Przesiać, odważyć i przenieść do próbówki.
- B. Roztworzyć w wodzie królewskiej i umieścić w eksykatorze.
- C. Rozpuścić w alkoholu i odmierzyć określoną ilość do analizy.
- D. Rozdrobnić, odważyć i przenieść ilościowo do krystalizatora.

Zadanie 36.

Na czym polega konserwacja polarymetru?

- A. Na sprawdzeniu stanu lampy sodowej i położenia skali logarytmicznej w polu widzenia.
- B. Na okresowej wymianie części ruchomych – płytki półcieniowej i pokrętła do ustawiania ostrości obrazu.
- C. Na sprawdzeniu stanu kuwet pomiarowych, pomalowaniu na biało komory pomiarowej i wymianie polaryzatora co cztery lata.
- D. Na sprawdzeniu stanu lampy sodowej, ostrości rozdziału pól jasnego/ciemnego, czystości komory pomiarowej i płytki półcieniowej.

Zadanie 37.

Zawartość tlenków azotu w gazach odlotowych z instalacji produkcji HNO_3 nie może przekraczać $0,005 \text{ mg/dm}^3$. W której próbce zawartość tlenków azotu pozwala na wydmuchanie badanych gazów z instalacji bez przeprowadzenia dodatkowej absorpcji?

Próbka	Zawartość tlenków azotu w gazach odlotowych [g/dm ³]
A.	$3 \cdot 10^{-5}$
B.	$5 \cdot 10^{-5}$
C.	$4 \cdot 10^{-6}$
D.	$6 \cdot 10^{-6}$

Zadanie 38.

W jaki sposób należy przechowywać pobrane próbki materiałów sypkich do badań laboratoryjnych?

- A. W metalowym zakręcanym pojemniku, przechowywanym w atmosferze gazu obojętnego w obniżonej temperaturze.
- B. W czystym, suchym, szczelnie zamkniętym opakowaniu, niemożliwym do otwarcia bez naruszenia zabezpieczenia.
- C. W czystej, suchej zlewce, przechowywanej pod wyciągiem, chronionej przed dostępem światła słonecznego.
- D. W szczelnie zaklejonym papierowym opakowaniu, przechowywanym w magazynie odczynników chemicznych.

Zadanie 39.

Średnią próbkę laboratoryjną badanego produktu należy podzielić na dwie części, ponieważ

- A. każdą z części przeznacza się do analizy inną metodą, a otrzymane wyniki uśrednia.
- B. każdą z części przeznacza się do niezależnej analizy w różnych laboratoriach, a otrzymane wyniki uśrednia.
- C. jedna z części jest przeznaczona do wykonania analizy przez dostawcę, a druga przez odbiorcę produktu.
- D. jedna z części służy do wykonania analizy, druga jest przechowywana na wypadek konieczności wykonania analizy rozjemczej.

Zadanie 40.

Kalibrując pH-metr, należy

- A. czterokrotnie, stosując różne elektrody, wykonać pomiar pH roztworu buforowego i roztworu wzorcowego o pH = 8.
- B. czterokrotnie, stosując różne elektrody, wykonać pomiar pH różnych roztworów buforowych w możliwie szerokim zakresie pH.
- C. dwukrotnie wykonać pomiar pH różnych roztworów buforowych tak dobranych, aby oczekiwany pomiar mieścił się między wartościami zmierzonymi dla tych roztworów.
- D. dwukrotnie wykonać pomiar pH tego samego roztworu buforowego tak dobranego, aby oczekiwany pomiar różnił się od średniej wartości mierzonej maksymalnie o 3 jednostki.

www.EgzaminZawodowy.info