

Nazwa kwalifikacji: **Wytwarzanie wyrobów stolarskich**Oznaczenie kwalifikacji: **A.13**Wersja arkusza: **X**

*Arkusz zawiera informacje prawnie chronione
do momentu rozpoczęcia egzaminu*

A.13-X-14.05Czas trwania egzaminu: **60 minut**

Układ graficzny © CKE 2013

EGZAMIN POTWIERDZAJĄCY KWALIFIKACJE W ZAWODZIE
Rok 2014
CZĘŚĆ PISEMNA

Instrukcja dla zdającego

1. Sprawdź, czy arkusz egzaminacyjny zawiera 10 stron. Ewentualny brak stron lub inne usterki zgłoś przewodniczącemu zespołu nadzorującego.
2. Do arkusza dołączona jest KARTA ODPOWIEDZI, na której w oznaczonych miejscach:
 - wpisz oznaczenie kwalifikacji,
 - zamaluj kratkę z oznaczeniem wersji arkusza,
 - wpisz swój numer *PESEL**,
 - wpisz swoją datę urodzenia,
 - przyklej naklejkę ze swoim numerem *PESEL*.
3. Arkusz egzaminacyjny zawiera test składający się z 40 zadań.
4. Za każde poprawnie rozwiązane zadanie możesz uzyskać **1 punkt**.
5. Aby zdać część pisemną egzaminu musisz uzyskać co najmniej **20 punktów**.
6. Czytaj uważnie wszystkie zadania.
7. Rozwiązania zaznaczaj na KARCIE ODPOWIEDZI długopisem lub piórem z czarnym tuszem/atramentem.
8. Do każdego zadania podane są cztery możliwe odpowiedzi: A, B, C, D. Odpowiada im następujący układ krerek w KARCIE ODPOWIEDZI:

A	B	C	D
---	---	---	---

9. Tylko jedna odpowiedź jest poprawna.
10. Wybierz właściwą odpowiedź i zamaluj kratkę z odpowiadającą jej literą – np., gdy wybrałeś odpowiedź „A”:

■	B	C	D
---	---	---	---

11. Staraj się wyraźnie zaznaczać odpowiedzi. Jeżeli się pomylisz i błędnie zaznaczysz odpowiedź, otocz ją kółkiem i zaznacz odpowiedź, którą uważasz za poprawną, np.

○■	B	C	■
----	---	---	---

12. Po rozwiązaniu testu sprawdź, czy zaznaczyłeś wszystkie odpowiedzi na KARCIE ODPOWIEDZI i wprowadziłeś wszystkie dane, o których mowa w punkcie 2 tej instrukcji.

Pamiętaj, że oddajesz przewodniczącemu zespołu nadzorującego tylko KARTĘ ODPOWIEDZI.

Powodzenia!* w przypadku braku numeru *PESEL* – seria i numer paszportu lub innego dokumentu potwierdzającego tożsamość

Zadanie 1.

Poprawny zapis liczby wymiarowej względem linii wymiarowej przedstawia rysunek

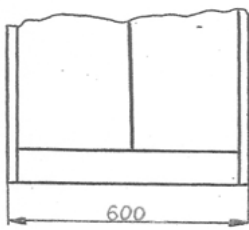

A.

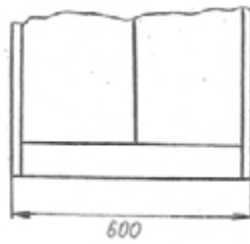

B.

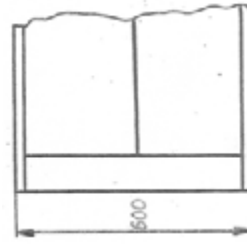

C.

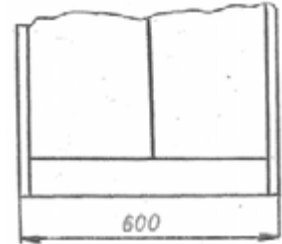

D.

Zadanie 2.

W rysunku technicznym przerwanie lub urwanie rzutów oznacza się linią

- A. bardzo grubą.
- B. kreskową cienką.
- C. punktową cienką.
- D. zygzakowatą cienką.

Zadanie 3.

Aby konstrukcja wyrobu w rysunku technicznym była bardziej czytelna i zrozumiała, stosuje się

- A. rzuty prostokątne i przekroje.
- B. dimetrię ukośną i izometrię.
- C. kłady i powiększenia.
- D. perspektywę zbieżną.

Zadanie 4.

Z przekroju części szafki wynika, że do jej wykonania zastosowano tarcicę oraz

- A. płytę wiórową i płytę paździerzową.
- B. płytę stolarską i płytę pilśniową.
- C. płytę MDF i płytę paździerzową.
- D. płytę wiórową i sklejkę.

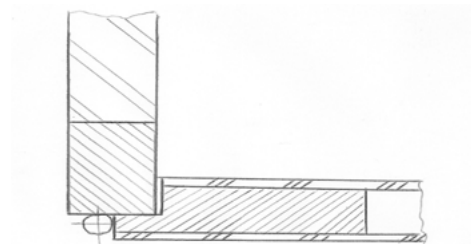

Zadanie 5.

Przedstawiony układ kresek na powierzchni elementu wyrobu oznacza

- A. zastosowanie elementów przezroczystych.
- B. kierunek przebiegu słoików okleiny.
- C. wykończenie na wysoki połysk.
- D. ilość warstw lakieru.

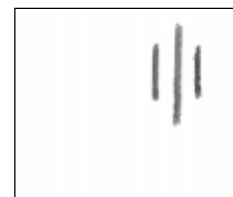

Zadanie 6.

Na rysunku podzespołu taboretu, łącznik oznaczono literą

- A. a
- B. b
- C. c
- D. d

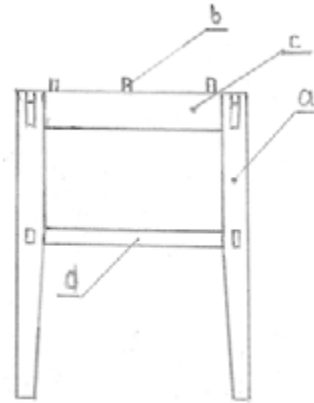

Zadanie 7.

Jaką konstrukcję podstawy mebla przedstawiono na rysunku?

- A. Wieńcową.
- B. Stelażową.
- C. Cokołową.
- D. Stojakową.

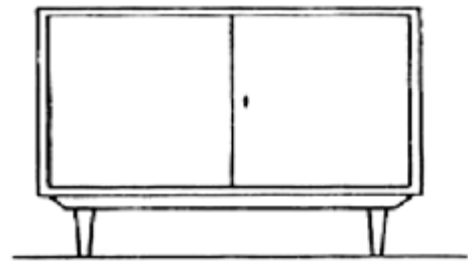

Zadanie 8.

Jaki rodzaj konstrukcji zastosowano przy wykonaniu przedstawionego stołu?

- A. Kratową.
- B. Skrzyniową.
- C. Kolumnową.
- D. Krzyżakową.

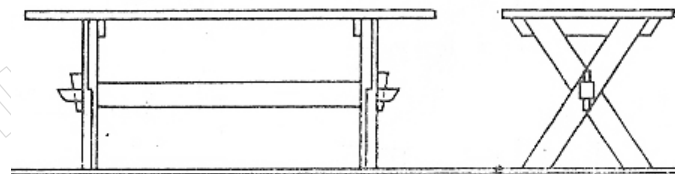

Zadanie 9.

Do wykonania drzwi przedstawionych na rysunku zastosowano konstrukcję

- A. płycinową.
- B. klepkową.
- C. deskową.
- D. płytową.

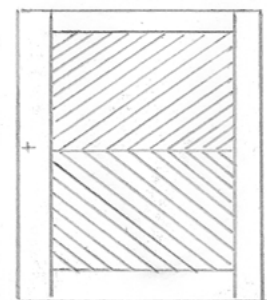

Zadanie 10.

Schody policzkowe są konstrukcji

- A. wsuwanej.
- B. nakładanej.
- C. czopowej krytej.
- D. nośnej belkowej.

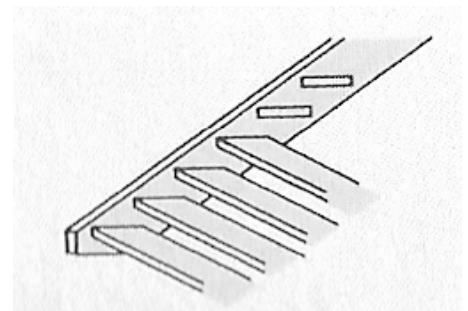

Zadanie 11.

Na podstawie rysunku okna określ wymiary przekroju słupka środkowego.

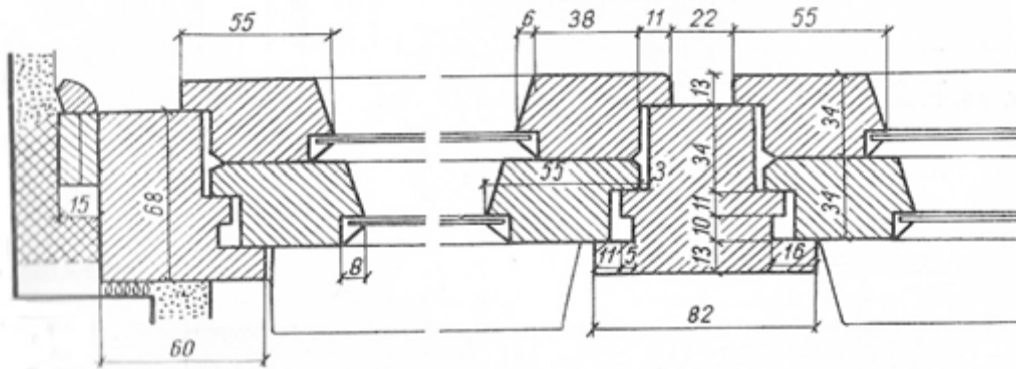

- A. 60 x 68 mm
- B. 75 x 68 mm
- C. 82 x 68 mm
- D. 82 x 82 mm

Zadanie 12.

Na podstawie przekroju prowadnicy szuflady określ szerokość skrzynki względem wymiaru wewnętrznego szafy

- A. 12,7 mm
- B. 25,4 mm
- C. 45,6 mm
- D. 91,2 mm

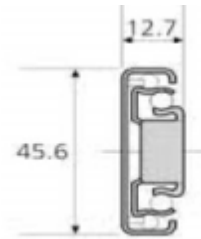

Zadanie 13.

Długość ramiaka poziomego drzwiczek wynosi

- A. 256 mm
- B. 284 mm
- C. 326 mm
- D. 340 mm

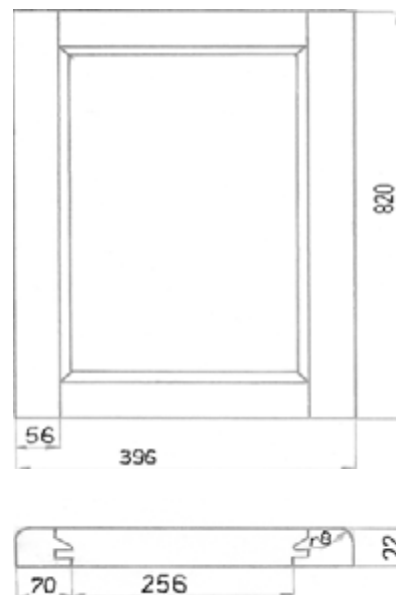

Zadanie 14.

Do wyszlifowania powierzchni stu drzwi, uwzględniając czas i jakość wykonanej operacji, należy zastosować szlifierkę

- A. taśmową.
- B. walcową.
- C. bębnową.
- D. oscylacyjną.

Zadanie 15.

W celu pozyskania fryzów, wstępną manipulację cięcia przeprowadza się na pilarkach

- A. taśmowej i wzdłużnej.
- B. poprzecznej i wzdłużnej.
- C. formatowej i wzdłużnej.
- D. formatowej i poprzecznej.

Zadanie 16.

W celu uzyskania elementów mebli, arkusze płyty laminowanej piłuje się na pilarcie

- A. taśmowej.
- B. stolarskiej.
- C. wzdłużnej.
- D. formatowej.

Zadanie 17.

Do wyrównania i wygładzenia dwóch powierzchni przyległych do siebie należy wykonać struganie

- A. wstępne.
- B. bazujące.
- C. końcowe.
- D. międzyoperacyjne.

Zadanie 18.

Szlifowanie powierzchni czołowych nóg taboretu należy wykonywać na szlifierce

- A. tarczowej.
- B. bębnowej.
- C. taśmowej.
- D. wałkowej.

Zadanie 19.

Do klejenia stopni schodów z drewna litego stosuje się prasę

- A. korpusową.
- B. wiatrakową.
- C. membranową.
- D. wielopółkową.

Zadanie 20.

Elementem usztywniającym konstrukcję wolnostojącej szafy jest

- A. przegroda pozioma.
- B. przegroda pionowa.
- C. listwa cokołowa.
- D. ściana tylna.

Zadanie 21.

Wyrzynek z drewna okrągłego **nie może** przekraczać długości

- A. 1,2 m
- B. 1,5 m
- C. 2,0 m
- D. 2,6 m

Zadanie 22.

Deska w sortymencie tarcicy obrzynanej ma grubość **nie większą niż**

- A. 32 mm
- B. 38 mm
- C. 45 mm
- D. 50 mm

Zadanie 23.

Określenie „miąższość” tarcicy oznacza jej

- A. gęstość.
- B. objętość.
- C. twardość.
- D. wilgotność.

Zadanie 24.

Na schemacie przedstawiono działanie

- A. okleiniarki.
- B. szlifierki walcowej.
- C. strugarki czterostronnej.
- D. obrabiarki kombinowanej.

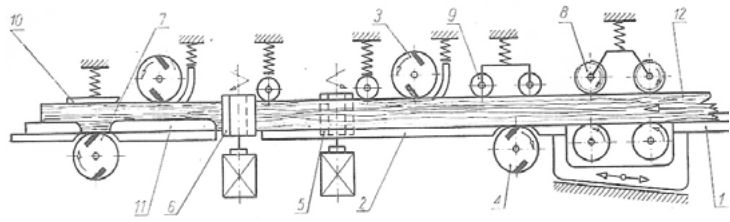

Zadanie 25.

Szlifierkę oscylacyjną przedstawia zdjęcie



Zadanie 26.

Przedstawione urządzenie należy stosować do

- A. mielenia zrębków.
- B. brykietowania trocin.
- C. odprowadzania wiórów.
- D. sortowania odpadów drzewnych.



Zadanie 27.

Którą tarczę należy zastosować do piłowania drewna wilgotnego?

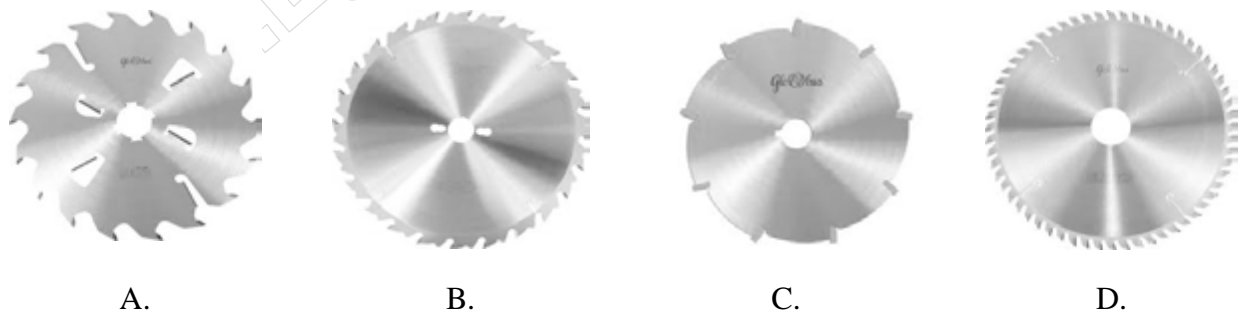

Zadanie 28.

Którego wiertła należy użyć do nawiercenia gniazd pod zawiasy puszkowe?

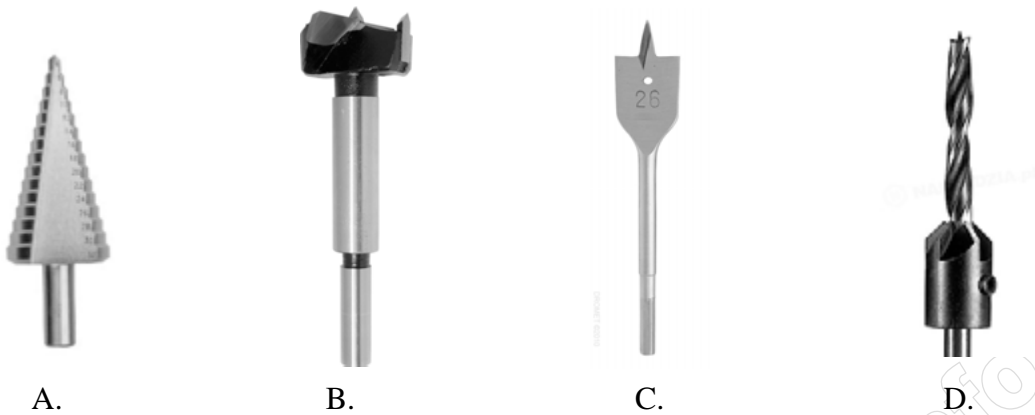

Zadanie 29.

Jaką wadę drewna dopuszcza się przy wykończeniu powłoką przezroczystą?

- A. Siniznę.
- B. Pęknięcia.
- C. Zdrowe sęki.
- D. Pęcherze żywiczne.

Zadanie 30.

Na rysunku kłody cyfrą 3 oznaczono przekrój drewna

- A. styczny.
- B. boczny.
- C. czołowy.
- D. promieniowy.

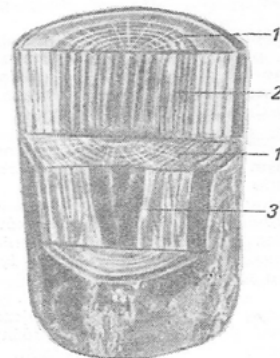

Zadanie 31.

Przedstawiona na zdjęciu prasa służy do klejenia

- A. elementów giętych.
- B. ram okiennych.
- C. korpusów mebli.
- D. płyt wiórowych.

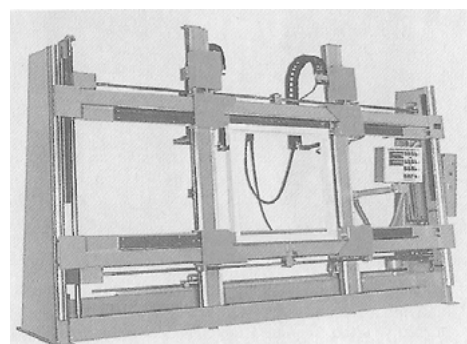

Zadanie 32.

Zastosowanie większej prędkości obrotowej tarczy piły niż zaleca producent, może doprowadzić do

- A. przeciążenia instalacji elektrycznej obrabiarki.
- B. szybkiego zużycia łożysk wrzeciona.
- C. odrzutu obrabianego materiału.
- D. uszkodzenia tarczy piły.

Zadanie 33.

Zastosowanie w pilarsce klina rozdzielczego o większej grubości niż rzaz piły może doprowadzić do

- A. zaciśnięcia tarczy piły.
- B. zablokowania materiału w pilarsce.
- C. uszkodzenia zespołu napędowego.
- D. zwiększonej wibracji obrabianego materiału.

Zadanie 34.

Aby wyeliminować drgania materiału podczas toczenia na tokarko-kopiarce długich elementów o niewielkiej średnicy, należy zastosować

- A. zwiększone obroty wrzeciona.
- B. zmniejszone obroty wrzeciona.
- C. dłuższą podpórkę na nóż.
- D. okular prowadzący.

Zadanie 35.

Zastosowanie zbyt szerokiej piły na pilarsce taśmowej, podczas wycinania elementów o złożonych zarysach, może doprowadzić do uszkodzenia

- A. piły.
- B. okładzin.
- C. koła napinającego.
- D. rolek prowadzących.

Zadanie 36.

Podczas piłowania płyt laminowanych na górnej krawędzi materiału z jednej strony powstają wyłupania krawędzi. Aby znaleźć przyczynę powstającej wady, należy sprawdzić

- A. ostrość tarczy piły.
- B. stan łożysk wrzeciona piły.
- C. zbyt duża prędkość obrotową piły.
- D. równoległość prowadnicy względem piły.

Zadanie 37.

Drewno o wilgotności $8 \div 10\%$ należy zastosować do wykonania

- A. okien.
- B. ławek sauny.
- C. drzwi wewnętrznych.
- D. szalówki elewacyjnej.

Zadanie 38.

Wilgotność drewna powietrzno-suchego uzyskuje się

- A. podczas dłuższego składowania na wolnym powietrzu.
- B. bezpośrednio po wyjęciu z suszarni.
- C. świeżo po przetarciu.
- D. po sezonowaniu.

Zadanie 39.

Ile arkuszy sklejki o wymiarach 1550 x 1550 mm należy zakupić, aby wykonać 200 boków szuflad o wymiarach 300 x 100 mm?

- A. 2 szt.
- B. 3 szt.
- C. 4 szt.
- D. 6 szt.

Zadanie 40.

Ile lakieru należy zakupić do trzykrotnego polakierowania 75 m^2 podłogi wiedząc, że 1 litr lakieru wystarczy na 15 m^2 powierzchni?

- A. 10 litrów.
- B. 12 litrów.
- C. 15 litrów.
- D. 18 litrów.