



EGZAMIN POTWIERDZAJĄCY KWALIFIKACJE W ZAWODZIE Rok 2022 ZASADY OCENIANIA

*Arkusz zawiera informacje prawnie chronione
do momentu rozpoczęcia egzaminu*

Nazwa kwalifikacji: **Wykonywanie i montaż elementów kadłuba jednostek pływających**
 Oznaczenie arkusza: **MG.22-01-22.06-SG**
 Oznaczenie kwalifikacji: **MG.22**
 Numer zadania: **01**
 Wersja arkusza: **SG**

**PODSTAWA PROGRAMOWA
2017**

Wypełnia egzaminator

Kod ośrodka -

Kod egzaminatora

Data egzaminu
Dzień Miesiąc Rok

Godzina rozpoczęcia egzaminu :

Numer PESEL zdającego*										Numer stanowiska	

* w przypadku braku numeru PESEL – seria i numer paszportu lub innego dokumentu potwierdzającego tożsamość

Egzaminatorze!

- Oceniaj prace zdających rzetelnie i z zaangażowaniem. Dokumentuj wyniki oceny.
- Stosuj przyjęte zasady oceniania w sposób obiektywny.
- Jeżeli zdający, wykonując zadanie egzaminacyjne, uzyskuje inne rezultaty albo pożądane rezultaty uzyskuje w inny sposób niż uwzględniony w zasadach oceniania lub przedstawia nietypowe rozwiązanie, ale zgodnie ze sztuką w zawodzie, to nadal oceniaj zgodnie z kryteriami zawartymi w zasadach oceniania. Informacje o tym, że zasady oceniania nie przewidują zaistniałej sytuacji, przełącz niezwłocznie w formie pisemnej notatki do Przewodniczącego Zespołu Egzaminacyjnego z prośbą o przekazanie jej do Okręgowej Komisji Egzaminacyjnej. Notatka może być sporządzona odręcznie w trybie roboczym.
- Informuj przewodniczącego zespołu nadzorującego o wszystkich nieprawidłowościach zaistniałych w trakcie egzaminu, w tym w szczególności o naruszeniach przepisów bezpieczeństwa i higieny pracy i o podejrzeniach niesamodzielności w wykonaniu zadania przez zdającego.

Numer
stanowiska

Elementy podlegające ocenie/kryteria ocenyEgzaminator wpisuje **T**,
jeżeli zdający spełnił
kryterium albo **N**, jeżeli
nie spełnił**Rezultat 1. Usztywnienia**

1.	Materiał dobrany na usztywnienie poz. 61						
2.	Materiał dobrany na usztywnienie poz. 62						
3.	Materiał dobrany na usztywnienie poz. 63						
4.	Końce usztywnienia poz. 61 wytrasowane						
5.	Wycięcia W1 w usztywnieniu poz.61 wytrasowane						
6.	Końce usztywnienia poz. 62 wytrasowane						
7.	Końce usztywnienia poz. 63 wytrasowane						
8.	Usztywnienie poz.61 wykonanie zgodnie z TEK						
9.	Usztywnienie poz.62 wykonanie zgodnie z TEK						
10.	Usztywnienie poz.63 wykonanie zgodnie z TEK						

Numer
stanowiska

Rezultat 2. Wstawka kanału wentylacyjnego po prefabrykacji wstępnej

1.	Blacha wstawki poz.1 ma oznaczone kierunki "Góra" i "Rufa" zgodnie z rysunkiem 1						
2.	Położenia usztywnienia poz. 61 wytrasowane w odległości 250 ±2 od krawędzi blachy (kątownik)						
3.	Położenia usztywnienia poz. 62 wytrasowane w odległości 350 ±2 od krawędzi blachy (płaskownik)						
4.	Położenia usztywnienia poz. 63 wytrasowane w odległości 175 ±2 od krawędzi blachy (płaskownik)						
5.	Montaż usztywnienia pionowego poz. 61						
6.	Montaż usztywnienia poziomego poz. 62						
7.	Montaż usztywnienia poziomego poz. 63						
8.	Spoiny szczepne rozmieszczono po obu stronach usztywnień						
9.	Oczyszczono spoiny szczepne						
10.	Usztywnienia zamontowano pod kątem 90° ±1 do blachy poz.1						

Rezultat 3. Tabela 1. Pomiarów wstawki kanału wentylacyjnego*Uwaga: Oceny należy dokonać po wykonaniu zadania. W kolumnie 4 i 5 tabeli 1 pomiarów wpisano:*

1.	wpisany rzeczywisty wymiar pomiaru poz. 61						
2.	wpisany rzeczywisty wymiar pomiaru poz. 62						
3.	wpisany rzeczywisty wymiar pomiaru poz. 63						
4.	płyta wstawki - prawidłowa ocena zgodności wyniku pomiaru gabarytów wstawki						
5.	poz.61 - prawidłowa ocena zgodności wyniku pomiaru z wartością określoną na rysunku						
6.	poz.62 - prawidłowa ocena zgodności wyniku pomiaru z wartością określoną na rysunku						
7.	poz.63 - prawidłowa ocena zgodności wyniku pomiaru z wartością określoną na rysunku						

Numer
stanowiska

Rezultat 4. Karta technologiczna 1*Uwaga: Oceny należy dokonać po wykonaniu zadania.**W karcie technologicznej wpisano:*

1.	zapoznanie z dokumentacją techniczną						
2.	dobór materiału na usztywnienia (kątownik, płaskowniki)						
3.	wytrasowanie zakończenia usztywnienia poz. 61 zgodnie z dokumentacją techniczną U1 i U2						
4.	wytrasowanie zakończenia usztywnienia poz. 62 zgodnie z dokumentacją techniczną U3						
5.	wytrasowanie zakończenia usztywnienia poz. 63 zgodnie z dokumentacją techniczną U3 i U1						
6.	Wykonanie zakończeń (cięcie palnikiem, szlifowanie)						
7.	wytrasowanie miejsc montażu usztywnień						
8.	ustawienie usztywnień i wykonanie spoin szzepnych						
9.	oczyszczenie spoin szzepnych						
10.	kontrola ustawienia usztywnień						

Przebieg 1. Przebieg wykonania usztywnień

Zdający:

1.	dobrał narzędzia i sprzęt do wykonania usztywnień						
2.	sprawdził stan techniczny urządzeń do cięcia gazowego: palnik, węże, poziom płynu w bezpieczniku, reduktory						
3.	sprawdził stan techniczny i działanie szlifierki oraz zamocowanie tarczy szlifierskiej						
4.	zastosował palnik acetylenowo-tlenowy do wykonania zakończeń usztywnień i wycięć W1 w poz.61						
5.	oszlifował zakończenia usztywnień i wycięcia W1 po cięciu przy użyciu szlifierki oraz załamał krawędzie						

Numer
stanowiska

Przebieg 2. Przebieg prefabrykacji wstępnej wstawki kanału wentylacyjnego

Zdający:

1.	sprawdził stan techniczny i działanie urządzeń do spawania elektrycznego: spawarka, uchwyt spawalniczy, kable spawalnicze						
2.	stosował narzędzia zgodnie z ich przeznaczeniem i instrukcją obsługi						
3.	dobrał i stosował środki ochrony indywidualnej do pracy z palnikiem acetylenowo-tlenowym: kask, rękawice, okulary ochronne, ochronniki słuchu, maska przeciwpyłowa						
4.	dobrał i stosował środki ochrony indywidualnej do pracy podczas szepiania elektrycznego elementów: kask, tarcza spawalnicza, rękawice, ochronniki słuchu, maska przeciwpyłowa						
5.	dobrał i stosował środki ochrony indywidualnej do pracy podczas szlifowania: kask, rękawice, okulary ochronne typu gogle, ochronniki słuchu, maska przeciwpyłowa						
6.	pozostawił po sobie uporządkowane stanowisko pracy						

Egzaminator

imię i nazwisko

.....

data i czytelny podpis

Rysunek 2. Węzły konstrukcyjne

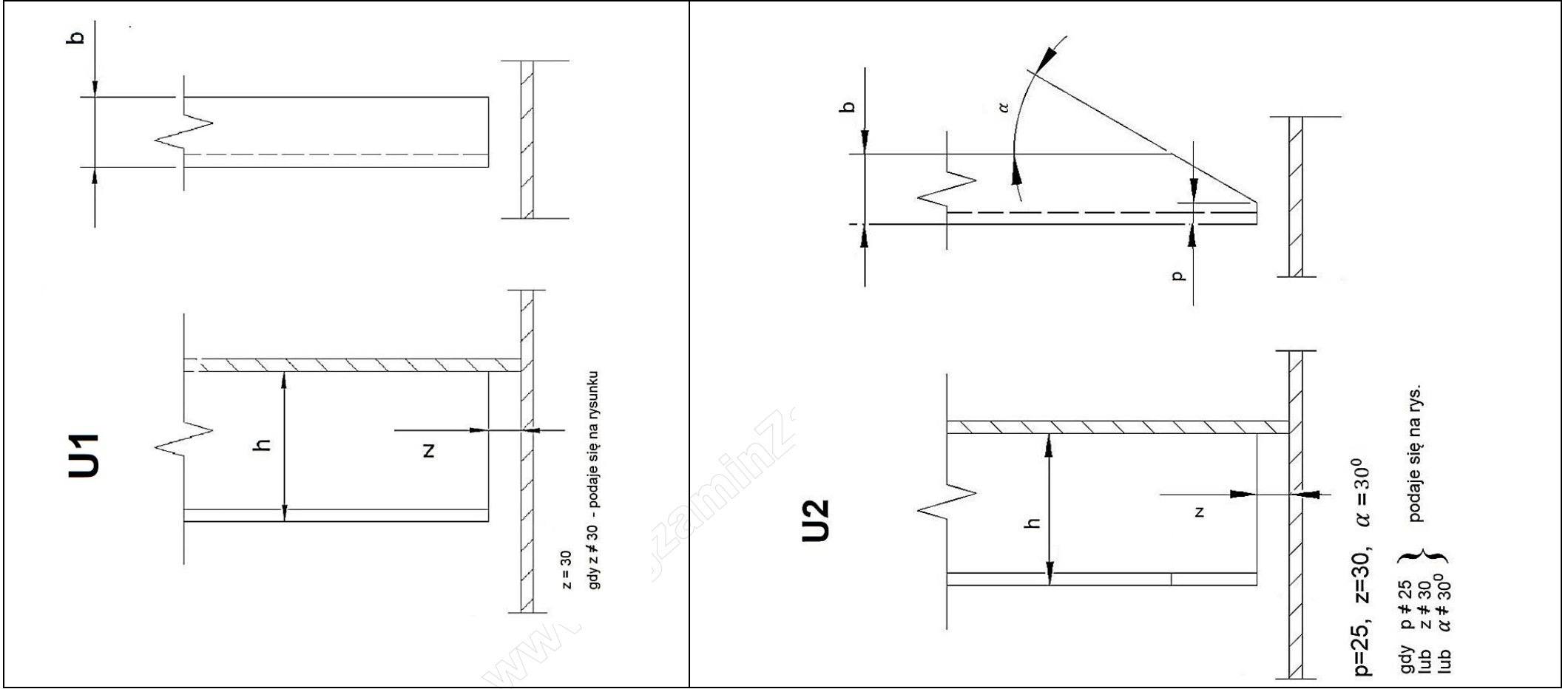

U3

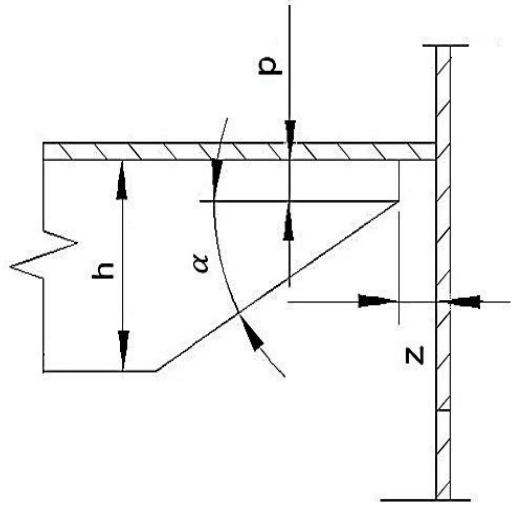

$p=20$, $z=25$, $\alpha = 30^\circ$

gd \dot{y} $p \neq 20$
lub $z \neq 25$
lub $\alpha \neq 30^\circ$ } podaje si \acute{e} na rys.

U4

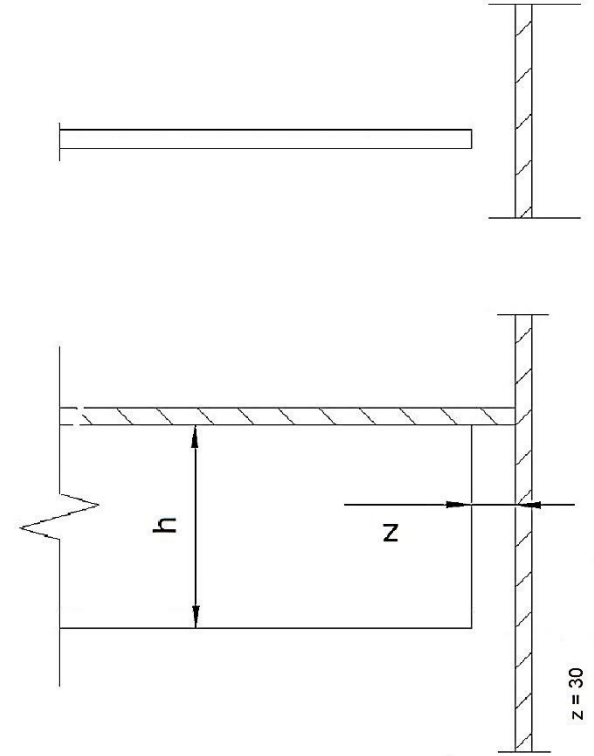

W1

r1 podaje się na rysunku

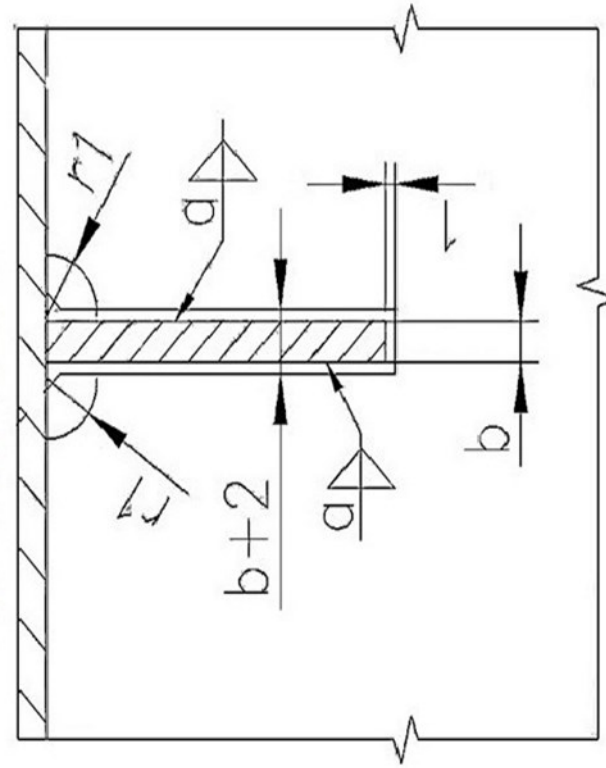

WWW.EGZAMINZAWODOWY.INFO

Zestawienie materiałowe przed zmianami

BIURO PROJEKTOWE AR		SPECYFIKACJA MATERIAŁOWA									
		NR PROJEKTU		B600		NR RYS.		1210-01W		Strona	1
		TYTUŁ RYS.		Wstawka kanału wentylacyjnego						Zmiana	
Nr poz.	Nazwa materiału	Wyróżnik				Odbiór	Ilość	Masa		UWAGI	
			gr.	L	B			Jedn.	Całk.		
			[mm]	[mm]	[mm]			[kg]	[kg]		
1	Blacha	PL	8	400	500	A	1	12,6	12,6		
61	Kątownik	L100x50x10	10	500	100	A	1	5,5	5,5		
62	Płaskownik	PW60x8	8	400	60	A	1	1,5	1,5		
63	Płaskownik	PW60x8	8	370	60	A	1	1,4	1,4		
Masa całkowita								21,0			